

BUGGY-WORLD Inhaber: Christine Portz
VW Buggy -Ersatzteile -Fahrzeughandel & -Vermietung

Ausgabe: 01/2024
Alle Preise inkl. MwSt. !

VW Buggy- & Replika- Teilekatalog

-Ersatzteile -Tuningteile -Zubehör



Hinweise:

Dieser Katalog ist eine Übersicht über unser Gesamtangebot an Fahrzeugteilen, Werkstattbedarfsartikeln und Werkzeugen, speziell zusammengestellt für die Instandhaltung, Reparatur bzw. die Restaurierung von VW Buggys sowie Replikas auf VW Typ1-Basis. Viele Teile passen deshalb natürlich auch an den VW Käfer selbst, aber unser Angebot richtet sich hauptsächlich an die Besitzer von VW Kit-Cars (Bausatzfahrzeugen).

Die Preisangaben in diesem Katalog sind gültig ab 02/2024.

Alle Preise verstehen sich inkl. der gesetzlichen Mehrwertsteuer, ohne Verpackungs- und Versandkosten, ab unserem Geschäftssitz in D-23869 Elmenhorst.

Es gelten ausschließlich unsere allgemeinen Geschäftsbedingungen als vereinbart! Diese werden Ihnen beim Onlinekauf vorab in einer Kaufabwicklung zugesandt bzw. beim Kauf vor Ort zusammen mit der Rechnung übergeben. Alle Katalog-Angebote sind freibleibend und stellen lediglich eine Übersicht dar.

Alle Warenpreise, Leistungspreise, sowie Lieferzeiten werden nur verbindlich, wenn sie von uns nach Ihrer Bestellung schriftlich in einer Kaufabwicklung bestätigt werden.

Abweichungen von Produktabbildungen, -Beschreibungen, -Gewichtsangaben, -Leistungen o.ä. zur Ware selbst, sowie Irrtum im Angebot behalten wir uns vor.

Impressum:

Herausgeber des Katalogs:

Buggy-World

Inhaber: Christine Portz
Fischbeker Straße 1a
23869 Elmenhorst

Tel.: 0 45 32 / 40 88 200

Home: www.buggy-world.de

E-Mail: info@buggy-world.de

Ust-IdNr: DE365576449

Verantwortlich für den Inhalt:

Joachim Portz

Fischbeker Straße 1a
23869 Elmenhorst

Tel.: 0 45 32 / 40 88 200

E-Mail: info@buggy-world.de

Marken- und Bilderrechte:

Kopie von Text, Layout, Bildern oder sonstigen Details dieses Katalogs sind ausdrücklich verboten.

Copyright: Buggy-World, Inh: C. Portz, 02/2024

"Kodiac" ist ein eingetragenes Markenlogo für unsere hauseigenen Produkte.

Sämtlicher Mißbrauch wird strafrechtlich verfolgt!

Alle sonstigen Markenlogos und Produktbilder in diesem Katalog wurden mit freundlicher Genehmigung der Rechteinhaber ausschließlich für uns freigegeben. Das Kopieren dieser Logos und aller Produktbilder aus unserem Katalog wird hiermit auch ausdrücklich untersagt!

Die Erwähnung von Markennamen (wie z.B. VW bzw. Volkswagen) in unseren Texten dient ausschließlich der genaueren Bezeichnung von Fahrzeugen oder Teilen davon. Wir weisen hiermit ausdrücklich darauf hin, daß wir in keinerlei rechtlicher Beziehung zum Inhaber dieser Marke(n) stehen und diesbezüglich auch nicht den Anschein erwecken möchten.

Katalogaufbau:

Unser Teilekatalog ist nach Fahrzeugbaugruppen aufgebaut.

Die Seitennummerierung unseres Teilekatalogs beginnt immer mit der jeweiligen Baugruppennummer gefolgt von einer aufsteigenden, vierstelligen Zahl (0001 bis max. 9999)

Beispiel:

Die Seite „010-0003“ zeigt dann die 3. Katalogseite im Bereich der Baugruppe 010 (=“Komplettmotor, Rumpfmotor“)

Wenn Sie technisch versiert sind, können Sie ein gewünschtes Fahrzeugteil über die Baugruppenzuordnung der nachfolgenden Seitenschnellübersicht herausuchen. Andernfalls suchen Sie bitte über unser Stichwortverzeichnis.

Der Teilekatalog wird fortlaufend ergänzt und auf unserer Homepage als pdf-Datei veröffentlicht.

Seitenschnellübersicht:

Chassis/Bodengruppe:

Baugruppe 000 = Chassis / Bodengruppe, komplett

Baugruppe 001 = Chassis-Verstärkungen, Body-Lift-Kits

Baugruppe 002 = Chassis-Einzelteile, Dichtungen, Gummidurchführungen, Halter

Motor:

Baugruppe 010 = Rumpfmotor, Komplettmotor,

Baugruppe 011 = Motor-Einzelteile (Block, Kurbeltrieb, Zylinder/Kolben, Zylinderkopf, Nockenwelle etc.)

Baugruppe 012 = Motorschmiersystem inkl. Ölkühlung

Baugruppe 013 = Motorkühlluftsystem (Serienluftkühlung und Tuning-Kühlsysteme)

Baugruppe 014 = Kraftstoffversorgung (Ansaugrohr, Vergaser, mechanische Benzinpumpe)

Baugruppe 015 = Abgasanlage, Heizung

Getriebe:

Baugruppe 020 = Getriebe, Antriebsteile

Baugruppe 021 = Schaltgehäuse, Schaltgestänge, Schalthebel

Vorderachse:

Baugruppe 030 = Vorderachse (inkl. Radaufhängung, Radlagerung, Federung, Lenkung)

Baugruppe 031 = Vordere Bremsanlage (inkl. Hauptbremszylinder, Bremsleitungen und Schläuche)

Baugruppe 032 = Lenkrad (inkl. Nabe, Lenkradhupenknopf)

Baugruppe 033 = Fahrwerk (Stoßdämpfer inkl. Anbausätze, Stabilisatoren inkl. Anbausätze)

Hinterachse:

Baugruppe 040 = Hinterachse (inkl. Radaufhängung, Radlagerung, Federung)

Baugruppe 041 = Hintere Bremsanlage (inkl. Handbremssystem, Bremsleitungen und Schläuche)

Elektrik:

Baugruppe 050 = Allgemeine Fahrzeugelektrik (Kabelbaum, Installationsmaterial, Sicherungskasten etc.)

Baugruppe 051 = Stromversorgung (Batterie, Generator und-Regler)

Baugruppe 052 = Anlasser, Lenkstockschalte/Zündschloß

Baugruppe 053 = Elektrische Benzinpumpe, Sicherheitsabschaltung für elektr. Benzinpumpe

Baugruppe 054 = Zündanlage

Baugruppe 055 = Beleuchtungsanlage (Scheinwerfer, Rückleuchten, Blinker, Innenraumleuchten)

Baugruppe 056 = Scheibenwischenanlage, Scheibenwaschanlage

Baugruppe 057 = Signalanlage/Hupe

Baugruppe 058 = Instrumente, Geber, Audioanlage, Mobiltelefonzubehör, Steckdose

Baugruppe 059 = Relais und Schalter

Aufbau:

Baugruppe 060 = Buggy-Karosserie, komplett

Baugruppe 061 = Buggy-Karosserie, Einzelteile

Baugruppe 062 = Kit-Car-Karosserie, komplett (diverse Modelle)

Baugruppe 063 = Kit-Car-Karosserie, Einzelteile (diverse Modelle)

Baugruppe 064 = Tankanlage (inkl. Tankstutzen und Benzinleitung zum Motor)

Baugruppe 065 = Spiegel, Zierrat, Embleme, Aufkleber

Baugruppe 066 = Karosseriebedarf / Kunststoff (Gfk-Harz, -Härter, -Matten, Füllstoffe etc.)

Baugruppe 067 = Karosseriebedarf / Lack (Farben/Lacke, Härter, Spachtelmassen etc.)

Baugruppe 068 = Karosseriebedarf / Metall (Haubenöffner, Schlösser, Scharniere, Gelenke, Halter etc.)

Interieur:

Baugruppe 070 = Sitze, Sitzbänke und Zubehör

Baugruppe 071 = Sattlerartikel (Kunstleder, Leder, sonst Bezugstoffe, Kleber etc.)

Räder:

Baugruppe 080 = Räder, Reifen, Radzubehör (Nabenkappen, Zierringe, Distanz- u. Adapterringe etc.)

Sicherheitsteile:

Baugruppe 090 = Überrollbügel, sonstige Schutzbügel, Sicherheitsgurte

Werkstattbedarf:

Baugruppe 100 = Werkzeuge, Werkstattausrüstung, Befestigungsteile, Schmier- und Pflegemittel

Abkürzungen und Hinweise:

(in alphabetischer Reihenfolge)

ABB folgt	=	Artikelbild ist noch nicht eingefügt / folgt noch
ABE(!)	=	mit allgemeiner Betriebserlaubnis, bei fachgerechtem Einbau nicht eintragungspflichtig
BL	=	Bremsleitung
BS	=	Bremsscheibe
BSL	=	Bremsschlauch
BT	=	Bremstrommel
DRM(!)	=	Befestigung <u>mit besonderer Sorgfalt</u> durchführen, Drehmomentschlüssel erforderlich!
el.	=	Betrieb / Steuerung „elektrisch“
elektr.	=	Betrieb / Steuerung „elektronisch“
EXPLO(!)	=	Explosionsgefährlicher Stoff! Der Umgang erfordert spezielle Fachkenntnis!
F(!)	=	der Einbau/Austausch dieses Teils erfordert besondere Fachkenntnisse
FG(!)	=	Feuergefährlicher Stoff! Brandschutzmaßnahmen ergreifen (Hinweise auf Artikel beachten!)
GA(!)	=	mit TÜV-Gutachten, eintragungspflichtiges Bauteil
HBZ	=	Hauptbremszylinder
hi.li.	=	Einbau Position des Teils in Fahrtrichtung hinten links
hi.re.	=	Einbau Position des Teils in Fahrtrichtung hinten rechts
li.	=	in Fahrtrichtung linke Seite
mech.	=	Betrieb / Steuerung „mechanisch“
MKB	=	Motorkennbuchstabe
MOSPO(!)	=	Motorsportartikel, per Einzelabnahme ist eine Zulassung für den öff. Straßenverkehr möglich
NoTÜV(!)	=	Einzelabnahme notwendig, ansonsten nicht zugelassen für den öffentlichen Straßenverkehr
o. ABB	=	ohne Abbildung / kein Produktfoto vorhanden
oben	=	Einbau-Position des Teils oben
RBZ	=	Radbremszylinder
re.	=	in Fahrtrichtung rechte Seite
Satz	=	Verkauf nur im Satz / pro Paar / pro Achse / in einer Baueinheit / li.+re.(Text beachten!)
SBB	=	Scheibenbremsbelag
SKT(!)	=	Arbeiten/Umgang mit diesem Artikel erfordert das Tragen bzw. Anlegen von Schutzkleidung
TBB	=	Trommelbremsbelag
unten	=	Einbau Position des Teils unten
vo.li.	=	Einbau-Position des Teils in Fahrtrichtung vorne links

- vo.re.** = Einbau Position des Teils in Fahrtrichtung vorne rechts
- W(!)** = zum Einbau/Austausch dieses Teils sind besondere Werkzeuge notwendig
- ZUB** = Zubehör (z.B. Anbauzubehör, Befestigungszubehör, bitte Text beachten!)

Bitte beachten Sie:

Arbeiten an im Straßenverkehr zugelassenen Fahrzeugen erfordern besondere Sorgfalt und Fachkenntnis! Wir weisen hiermit ausdrücklich darauf hin, dass Reparaturen jeglicher Art an Fahrzeugen oder Teilen davon generell in fachkundige Hände gehören bzw. in einer Fachwerkstatt / in einem Kfz-Meisterbetrieb durchgeführt werden sollen. Außerdem erlischt bei unsachgemäßer Handhabung, nicht vorschriftsmäßigem bzw. nicht fachgerechtem Einbau der von uns gelieferten Ware sämtlicher Garantie- und Gewährleistungsanspruch! Bitte beachten Sie dazu auch unsere AGB, die Ihnen beim Kauf übergeben werden.

Folgende Rubriken finden Sie im aktuellen Katalog (Ausgabe 01 / 2024):

Chassis/Bodengruppe:

Baugruppe 000 = Chassis / Bodengruppe, komplett

Motor:

Baugruppe 010 = Rumpfmotor, Komplettmotor,

Baugruppe 012 = Motorschmiersystem inkl. Ölkühlung

Baugruppe 013 = Motorkühlluftsystem (Serienluftkühlung und Tuning-Kühlsysteme)

Baugruppe 015 = Abgasanlage, Heizungsanlage

Vorderachse:

Baugruppe 030 = Vorderachse (inkl. Radaufhängung, Radlagerung, Federung und Dämpfung, Lenkung)

Baugruppe 031 = Vordere Bremsanlage (inkl. Hauptbremszylinder, Bremsleitungen und Schläuche)

Baugruppe 032 = Lenkrad (inkl. Nabe, Lenkradhupenknopf)

Baugruppe 033 = Fahrwerk (Stoßdämpfer inkl. Anbausätze, Stabilisatoren inkl. Anbausätze)

Hinterachse:

Baugruppe 040 = Hinterachse (inkl. Radaufhängung, Radlagerung, Federung und Dämpfung)

Baugruppe 041 = Hintere Bremsanlage (inkl. Handbremssystem, Bremsleitungen und Schläuche)

Elektrik:

Baugruppe 050 = Allgemeine Fahrzeugelektrik (Kabelbaum, Installationsmaterial, Sicherungskasten etc.)

Baugruppe 053 = Elektrische Benzinpumpe, Sicherheitsabschaltung für elektr. Benzinpumpe

Baugruppe 054 = Zündanlage

Baugruppe 055 = Beleuchtungsanlage (Scheinwerfer, Rückleuchten, Blinker, Innenraumleuchten)

Baugruppe 056 = Scheibenwischenanlage, Scheibenwaschanlage

Aufbau:

Baugruppe 060 = Buggy-Karosserie, komplett

Baugruppe 065 = Spiegel, Zierrat, Embleme, Aufkleber

Interieur:

Baugruppe 070 = Sitze, Sitzbänke und Zubehör

Räder:

Baugruppe 080 = Räder, Reifen, Radzubehör (Nabenkappen, Zierringe, Distanz- u. Adapterringe etc.)

Sicherheitsteile:

Baugruppe 090 = Überrollbügel, sonstige Schutzbügel, Sicherheitsgurte

Der Teilekatalog wird fortlaufend ergänzt und auf unserer Homepage als pdf-Datei veröffentlicht.

000-0001

Chassis / Bodengruppe, komplett

Gebrauchte Chassis / zum Restaurieren:

Je nach Verfügbarkeit können wir Ihnen gebrauchte VW Käfer- bzw. VW Buggy-Chassis zum Selbstaufbau anbieten. Alle hier angebotenen Chassis besitzen den kurzen Vorderwagen ab Modelljahr `66 (= für Kugelgelenkvorderachse).

VW Käfer-Chassis „lang“, Restaurierungsobjekt



Beispielfoto

Ungekürzte Ausführung (Radstand original = 2400mm), inkl. Kfz-Brief.

Erstzulassung als VW Käfer (original), Replika oder Buggy (je nach Verfügbarkeit).

Gebrauchtes Chassis, lieferbar mit oder ohne Anbauteile (Achsen, Lenkung, Bremsanlage, Räder etc.)

Art.-Nr.: 000.gbr.001

Preis: auf Anfrage! (je nach Ausstattung, Zustand, Baujahr)

VW Käfer-Chassis „kurz“, Restaurierungsobjekt

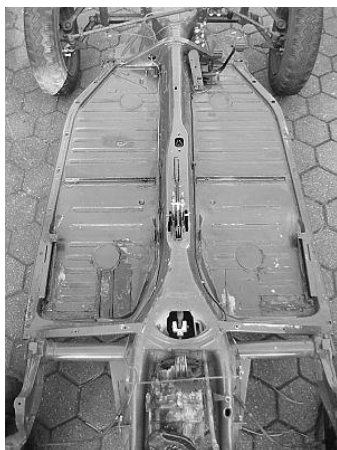

Beispielfoto



Beispielfoto

Gekürzte Ausführung (Kürzung: 273 / 305 / 370mm o. a.), inkl. Kfz-Brief.

Erstzulassung als VW Replika oder Buggy (je nach Verfügbarkeit).

Gebrauchtes Chassis, lieferbar mit oder ohne Anbauteile (Achsen, Lenkung, Bremsanlage, Räder etc.)

Art.-Nr.: 000.gbr.002

Preis: auf Anfrage! (je nach Ausstattung, Zustand, Baujahr)

000-0002

Chassis / Bodengruppe, komplett

Restaurierte Chassis:

Ihr gebrauchtes, unfallfreies VW Käfer 1200/1300/1500-Chassis mit Kfz-Brief nehmen wir gerne in Zahlung.

VW Käfer-Chassis „lang“, restauriert / Hinterachse: Pendelachse



Beispielfoto

Ungekürzte Ausführung (Radstand original: 2400mm), inkl. Kfz-Brief.
Erstzulassung als VW Käfer (original), Replika oder Buggy (je nach Verfügbarkeit).
Komplett überholtes Chassis, schwarz lackiert, Hohlräume versiegelt, ohne Anbauteile.
Für die Hinterachse liegen restaurierte Federschwerter, Drehstäbe und Drehstabdeckel lose bei.

Art.-Nr.: 000.ATP.lang

Preis: ab 3.300,-Euro (je nach Baujahr)

VW Käfer-Chassis „lang“, restauriert / Hinterachse: Schräglenkerachse



Beispielfoto

Ungekürzte Ausführung (Radstand original: 2400mm), inkl. Kfz-Brief.
Erstzulassung als VW Käfer (original), Replika oder Buggy (je nach Verfügbarkeit).
Komplett überholtes Chassis, schwarz lackiert, Hohlräume versiegelt, ohne Anbauteile.
Für die Hinterachse liegen restaurierte Federschwerter, Drehstäbe, Drehstabdeckel und Schräglenker inkl. Anbaumaterial lose bei.

Art.-Nr.: 000.ATS.lang

Preis: ab 3.900,-Euro (je nach Baujahr)

000-0003

Chassis / Bodengruppe, komplett

VW Käfer-Chassis „kurz“, restauriert / Hinterachse: Pendelachse *)



Beispielfoto

Gekürzte Ausführung (Kürzung: 273mm / 305mm / 370m o. a.), inkl. Kfz-Brief.
Erstzulassung als VW Käfer (original), Replika oder Buggy (je nach Verfügbarkeit).
Komplett überholtes Chassis, schwarz lackiert, Hohlräume versiegelt, ohne Anbauteile.
Für die Hinterachse liegen restaurierte Federschwerter, Drehstäbe und Drehstabdeckel lose bei.

Art.-Nr.: 000.ATP.kurz

Preis: ab 3.900,-Euro (je nach Baujahr)

VW Käfer-Chassis „kurz“, restauriert / Hinterachse: Schräglenkerachse *)



Beispielfoto

Gekürzte Ausführung (Kürzung: 273mm / 305mm / 370m o. a.), inkl. Kfz-Brief.
Erstzulassung als VW Käfer (original), Replika oder Buggy (je nach Verfügbarkeit).
Komplett überholtes Chassis, schwarz lackiert, Hohlräume versiegelt, ohne Anbauteile.
Für die Hinterachse liegen restaurierte Federschwerter, Drehstäbe, Drehstabdeckel
und Schräglenker inkl. Anbaumaterial lose bei.

Art.-Nr.: 000.ATS.kurz

Preis: ab 4.500,-Euro (je nach Baujahr)

*)

Unsere restaurierten, gekürzten Chassis sind für geänderte Sitzkonsolen-Aufnahmen schon vorbereitet.

010-0001

Rumpfmotor, Komplettmotor

VW Typ1-Rumpfmotoren:

Ein VW Typ1-Rumpfmotor besteht aus Motorblock (mit Kurbeltrieb etc.), Kolben und Zylindern, den Zylinderköpfen und dem Schwungrad. Unsere Rumpfmotoren werden zusätzlich noch mit einer neuen Riemenscheibe, neuem Ölkühler und diversen Dichtungen für die weiteren Anbauteile geliefert! Außerdem ist unser Serien-Rumpfmotor schon mit Zylinderköpfen mit der ehemals ab Werk erhältlichen größten Ventilbestückung ausgerüstet (EV: 35,5mm / AV: 32mm) und der Kurbeltrieb wird feingewuchtet. Dadurch eignet sich unser Serien-Rumpfmotor auch schon sehr gut für später angedachte Tuningmaßnahmen (bis ca. 48kW/65PS).
Als Rumpfmotor bieten wir nur den sehr populären, zuverlässigen und universell einsetzbaren 1600er Typ1-Motor an.

VW Typ1-Rumpfmotor „Serie“, im Austausch, 1600cm³ / 37kW / 50PS (ohne Abb.), Motorkennung: AD oder AS

wie folgt bearbeitet und ausgestattet:

- Motorblock gereinigt, Gehäuse auf Risse geprüft und Ölkanäle gespült
- Hauptlagergasse gespindelt
- Zylinderaufnahmen geplant
- Kurbelwelle geschliffen und feingewuchtet (wir verwenden ausschließlich die geschmiedete Kurbelwelle von VW!)
- Schwungrad geplant und feingewuchtet
- Steuerräder ersetzt
- alle Pleuel gereinigt, gewinkelt, glasperlgestrahlt und neue gebucht (Bronzebuchsen)
- alle Kurbelwellen- und Pleuellager erneuert
- mit neuer Serien-Nockenwelle inkl. Lager und Stößeln
- Verteilerantrieb geprüft ggf. erneuert
- Kolben und Zylinder erneuert (VW-Standardqualität) und neue, hochfeste Zylinderstehbolzen eingebaut
- Zylinderköpfe überholt oder erneuert (für Betrieb mit bleifreiem Kraftstoff uneingeschränkt geeignet)
- Kipphebelbrücken gereinigt und überprüft, Verschleißteile ersetzt
- Stößelstangen gereinigt und geprüft, ggf. ersetzt
- Teleskop-Stößelschutzrohre eingebaut
- Öldruckregelkolben ersetzt
- Full-Flow-Ölpumpe mit Filter eingebaut
- Ölkühler erneuert
- neue Ventildeckel angebaut
- neue Riemenscheibe angebaut (KW-Axialspiel ist auf Grundmaß eingestellt).
- neue Dichtungen für die Ansaugrohre, den Verteilerfuß und die Benzinpumpe werden zusätzlich mitgeliefert.

Passend für alle VW Käfer, VW Buggys & -Replikas und Trikes mit VW-Motor!

Art.-Nr.: 010.Typ1.ATRumpf.Serie

Preis: 4.990,-Euro

alternativ:

VW Typ1-Rumpfmotor „Sport-1“, im Austausch, 1600cm³, mit Zusatzausstattung wie folgt:

- Zylinderköpfe mit erhöhter Verdichtung
- Kolben/Zylinder geschmiedet
- mit Tuning-Nockenwelle „Made in Germany“, inkl. Spezialstößelsatz
(je nach Vergaserbestückung und Auspuffanlage bis zu ca. 59kW/80PS möglich)

Art.-Nr.: 010.Typ1.ATRumpf,Sport.1

Preis: 5.990,-Euro

Hinweis:

Unser Rumpfmotor „Sport“ kann mit dem Serienvergaser (Solex 34PICT-3 oder -4) oder mit einer 2-Vergaseranlage (2x Solex 34PCI) oder einer Doppelvergaseranlage (2x Weber 40IDF) betrieben werden!

Wir beraten Sie dazu sehr gerne!

Aufpreis bei fehlendem Altteil bzw. nicht mehr wiederverwertbarem Altteil: 850,-Euro

010-0002

Rumpfmotor, Komplettmotor

VW Typ1-Komplettmotoren:

Wir bieten Ihnen hier einige VW Typ1-Komplettmotoren in verschiedenen Hubraum- und Leistungsklassen an. Andere Typ1-Motorausführungen fertigen wir nur auf Anfrage. Alle Motoren werden nach VW-Standard als Austausch-Motoren aufgebaut und **sind speziell für VW Buggys ausgerüstet**. Für Replika-Fahrzeuge erstellen wir Ihnen gerne ein individuelles Angebot. Für den Aufbau unserer Komplettmotoren verwenden wir ausschließlich Ersatz- und Zubehörteile namhafter Hersteller, Erstausrüster oder Originalteile. Bei Motoren ab 55kW/75PS werden zusätzlich diverse verstärkte Neuteile eingesetzt. Vor der Auslieferung wird bei jedem Motor ein Prüfstandslauf mit Erstellung eines Prüfprotokolls durchgeführt. Der Kunde erhält außerdem Dokumente über die Einfahrvorschriften, einen Serviceplan, sowie die Gewährleistungsbedingungen.

Hinweise:

Bitte beachten Sie, daß beim Einbau von Motoren ab 55kW/75PS Motors in einen VW Buggy oder einer Replika auf VW Käfer-Basis weitere Umbauarbeiten an der Bremsanlage, an Fahrwerk und Lenkung bzw. auch am Getriebe notwendig werden können. Wir beraten Sie dazu gerne!

Zum Selbsteinbau der Motoren werden dem Kunden bei Motoren mit elektrischer Benzinpumpe und Ölkühlanlage mit Frontölkühler spezielle Einbausätze mitgegeben, die am Fahrzeug vom Kunden individuell angepaßt und eingebaut werden müssen. Der Einbau muß von einem fachkundigen Kfz-Meisterbetrieb auf der dem Kunden von uns mitgelieferten Einbaubestätigung dokumentiert und mit Datum, Stempel und Unterschrift bestätigt werden. Wir empfehlen den Einbau ausschließlich bei uns oder einem unserer Technikpartner durchführen zu lassen. Die Gewährleistung auf den Motor und seine Nebenaggregate erlischt sofort bei falschem bzw. unsachgemäßem Einbau.

Alle Preise sind Endpreise inklusive der gesetzlichen Mehrwertsteuer und gelten ab ab Lager Elmenhorst.

Den Typ1-Motor erhalten Sie bei uns in diversen Leistungs- und Hubraumgrößen von 1600cm³ mit 37kW/50PS bis zu 1800cm³ mit ca. 70kW/ca.95PS. Dieser Motortyp hat durchaus noch weiteres Leistungspotenzial, allerdings haben wir uns aus Gründen der Zuverlässigkeit auf diese Maximalleistung beschränkt. Der Typ1-Motor gilt generell als ein agiler und standfester Motor. Mit einem Serien-1600er-Typ1-Motor ist jeder VW Buggy schon ausreichend motorisiert. Auch Urlaubsfahrten mit Dauerfahrten auf der Autobahn sind kein Problem. Der Kraftstoffverbrauch liegt dann in etwa zwischen 8 und 10 Litern/100km, die Höchstgeschwindigkeit bei ca.130 bis 145 km/h (abhängig von der Karosserieform und ob das Verdeck offen oder geschlossen ist). Unser großer 1,8 Liter Typ1-Motor mit ca. 70kW/ca. 95PS erzeugt in einem VW Buggy dagegen schon eher „Rennsport-Feeling“ ☺ ☺ ☺ !!!



Typ1.16N-V1 (mit Serienauspuff)



Typ1.16N-V1 (mit Sportauspuff „CS“)



Typ1.16N-V1 (mit Sportauspuff „CR“)



Typ1.18N-V1 (mit Sportauspuff „SC“)



elektron. Zündanlage 123-Igniton

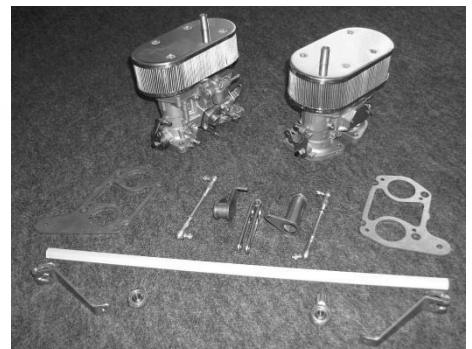

Weber 40IDF-Doppelvergaseranlage

010-0003

Rumpfmotor, Komplettmotor

Kodiak-Komplettmotor Typ1.16N-V1, 1600cm³ / 37 kW (50PS) / „der Zuverlässige“

mit folgender Ausstattung:

AT-Motorgehäuse
AT-Kurbelwelle (geschmiedet, feingewuchtet) und AT-Pleuel
neue Kolben und Zylinder (VW-Standardqualität)
Serien-Zylinderköpfe (Ventile: EV: 35,5mm / AV: 32mm)
Serien-Nockenwelle & Stößel
Teleskopstößelschutzrohre
Serien-Schwungrad (feingewuchtet) 200mm, mit Kupplung
Serien-Vergaser Solex 34 PICT-3, mit K&N-Sportluftfilter
Serien-Benzinpumpe
elektronische Zündanlage
Full-Flow-Ölpumpe mit Filter
Serien-Auspuffanlage mit J-Rohren (Edelstahl)
Serien-Lüftergehäuse (Farbe: schwarz-matt)
Motorverblechung (Farbe: schwarz-matt)

Austauschteil muß angeliefert werden (Typ1-Motor, MKB: AD oder AS o. vgl.)

Art.-Nr.: 010.Typ1.16N-V1

Preis: 6.590,-Euro

Aufpreis bei fehlendem Austauschaggregat/Altteil: 850,-Euro
Aufpreis für Wärmetauscher anstatt J-Rohre (nur für Fahrzeuge mit Heizung nötig): 290,-Euro
Aufpreis für Sportauspuffanlage Typ „CS“ in Edelstahl: 390,-Euro
Aufpreis für Fächerkrümmer-Sportauspuffanlage Typ „SC“ in Stahl: 790,-Euro // in Edelstahl: 990,-Euro
Aufpreis für Ölkühlanlage mit Frontölkühler und „Riechert“-Thermostat: 990,-Euro

Kodiak-Komplettmotor Typ1.16N-V4, 1600cm³ / ca. 47kW (ca. 65PS) / „der Sportliche“

mit folgender Ausstattung:

AT-Motorgehäuse
AT-Kurbelwelle (geschmiedet, feingewuchtet) und AT-Pleuel
neue Kolben und Zylinder, geschmiedet
Serien-Zylinderköpfe, überarbeitet (Ventile: EV: 35,5mm / AV: 32mm)
Serien-Nockenwelle & Stößel
Teleskopstößelschutzrohre
Serien-Schwungrad (feingewuchtet) 200mm, mit Kupplung
„Riechert“-Doppelvergaser-Anlage Weber 40IDF, mit „Riechert“-Sportluftfiltern
Serien-Benzinpumpe
elektronische Zündanlage
Ölkühlsystem mit 40% größerem Spezialölkühler (kein Frontölkühler),
Full-Flow-Ölpumpe mit Filter
Edelstahl-Auspufftopf mit „Riechert“-Endschalldämpfern (Edelstahl) und J-Rohren (Edelstahl)
modifiziertes Lüftergehäuse in Serienoptik (Farbe: schwarz-matt)
Motorverblechung (Farbe: schwarz-matt)

Austauschteil muß angeliefert werden (Typ1-Motor, MKB: AD oder AS o. vgl.)

Art.-Nr.: 010.Typ1.16N-V4

Preis: 8.990,-Euro

Aufpreis bei fehlendem Austauschaggregat/Altteil: 850,-Euro
Aufpreis für Wärmetauscher anstatt J-Rohre (nur für Fahrzeuge mit Heizung nötig): 290,-Euro

010-0004

Rumpfmotor, Komplettmotor

Kodiak-Komplettmotor Typ1.18N-V1, 1800cm³ / ca. 51-55kW (ca. 70-75PS) / "der Bergmeister"

mit folgender Ausstattung:

fabrikneues Motorgehäuse, verstärkt mit durchgehenden Zugankern
neue Kurbelwelle (geschmiedet, feingewuchtet) und neue Pleuel
neue Kolben und Zylinder, geschmiedet
Spezial-Zylinderköpfe
Sport-Nockenwelle & Spezial-Stößel aus deutscher Produktion
Teleskopstößelschutzrohre
erleichtertes und feingewichtetes Schwungrad 200mm, mit Kupplung
modifizierter Serien-Vergaser Solex 34 PICT-3, mit K&N-Sportluftfilter
Serien-Benzinpumpe
elektronische Zündanlage
Ölkühlsystem mit 40% größerem Spezialölkühler (kein Frontölkühler)
Full-Flow-Ölpumpe mit Filter und 1,5 Liter-Zusatzölsumpf
Fächerkrümmer-Sportauspuffanlage Typ „SC“ (aus Edelstahl) mit J-Rohren (Edelstahl)
modifiziertes Lüftergehäuse (Farbe: schwarz-matt)
Motorverblechung (Farbe: schwarz-matt)

Austauschteil muß angeliefert werden (Typ1-Motor, MKB: AD oder AS o. vgl.)

Art.-Nr.: 010.Typ1.18N-V1

Preis: 11.990,-Euro

Aufpreis bei fehlendem Austauschaggregat/Altteil: 850,-Euro

Aufpreis für Wärmetauscher anstatt J-Rohre (nur für Fahrzeuge mit Heizung nötig): 290,-Euro

Kodiak-Komplettmotor Typ1.18S-V4, 1800cm³ / ca. 66-70kW (ca. 90-95PS) / "der Starke"

mit folgender Ausstattung:

fabrikneues Motorgehäuse, verstärkt mit durchgehenden Zugankern
neue Kurbelwelle (geschmiedet, feingewuchtet) und neue Pleuel
neue Kolben und Zylinder, geschmiedet
Spezial-Zylinderköpfe
Sport-Nockenwelle & Spezial-Stößel aus deutscher Produktion
Teleskopstößelschutzrohre
erleichtertes und feingewichtetes Schwungrad 200mm, mit Kupplung
Doppelvergaser-Anlage Weber 40IDF, mit Spezial-Sportluftfiltern
elektrische Benzinpumpe
elektronische Zündanlage
Ölkühlsystem mit Frontölkühler, Full-Flow-Ölpumpe mit Filter, 1,5 Liter-Zusatzölsumpf
und thermostatischer Öltemperatur-Regelung „System-Riechert“
Fächerkrümmer-Sportauspuffanlage Typ „SC“ (aus Edelstahl) mit J-Rohren (Edelstahl)
modifiziertes Lüftergehäuse (Farbe: schwarz-matt)
Motorverblechung (Farbe: schwarz-matt)

Austauschteil muß angeliefert werden (Typ1-Motor, MKB: AD oder AS o. vgl.)

Art.-Nr.: 010.Typ1.18S-V4

Preis: 14.990,-Euro

Aufpreis bei fehlendem Austauschaggregat/Altteil: 850,-Euro

Aufpreis für Wärmetauscher anstatt J-Rohre (nur für Fahrzeuge mit Heizung nötig): 290,-Euro

Bitte beachten Sie, daß beim Einbau dieses Motors in einen VW Buggy erhebliche Umbauarbeiten an der Bremsanlage, an Fahrwerk und Lenkung und dem Getriebe notwendig werden. Wir beraten Sie dazu gerne!

Weitere Motorvarianten (auch Motoren für den Einbau in VW Käfer oder Trikes etc.): auf Anfrage!

012-0001

Motorschmiersystem inkl. Ölkühlung

Ölkühlanlagen für getunte, luftgekühlte VW-Motoren:

Alle leistungsgesteigerten, luftgekühlten VW-Motoren benötigen ein besonderes Schmier- und Kühlsystem. Wir bieten Ihnen nachfolgend komplette Ölkühlsystem, sowie Einzel- bzw. Ersatzteile dafür an.

Bitte geben Sie bei Ihrer Bestellung immer den Motorkennbuchstaben, Hubraum und Leistung des Motors, das verwendete Luftkühlssystem (Serie, Porsche-Style oder Horizontalgebläse von Riechert) und den genauen Fahrzeugtyp an, in den der Motor eingebaut werden soll.

Wir stellen Ihnen dann die passenden Komponenten zusammen.

Für leistungsgesteigerte Typ3- und Typ4-Motoren haben wir ebenfalls spezielle Ölkühlsysteme im Programm.

Bei Bedarf beraten wir Sie dazu sehr gerne!

012-0002

Motorschmiersystem inkl. Ölkühlung

Ölkühlsystem mit „Full-Flow“- Ölfilterung für alle getunten VW Typ1-Motoren

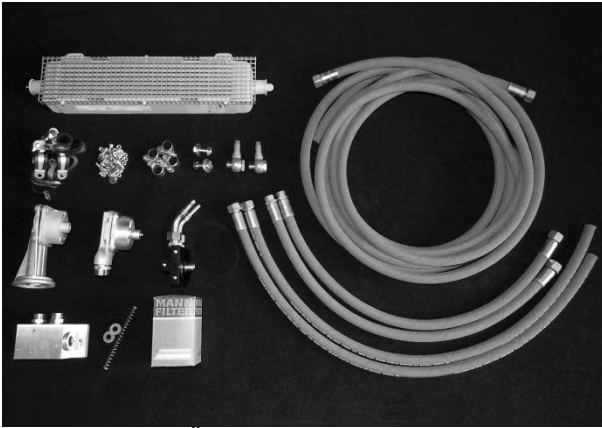

kpl. „Full-Flow“-Ölkühlanlage für Typ1-Motoren

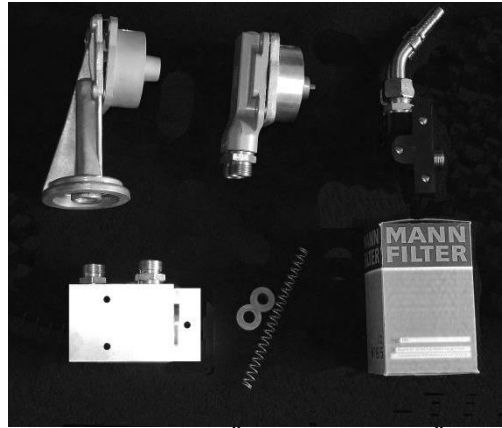

Spezialölpumpen, Ölfilterhalter und Ölfilter

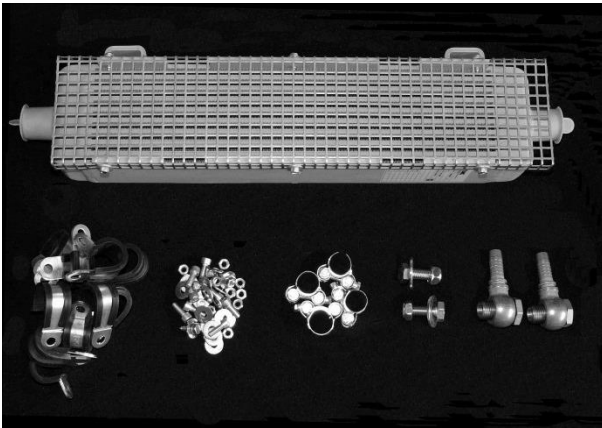

HD-Frontölkühler und Anbaumaterial



Optional erhältlich: Zusatzölsumpf 1,5L

Komplettes Ölkühlsystem mit „Full-Flow“-Ölfilterung für alle getunten VW Typ1-Motoren im VW Käfer, VW Karmann-Ghia, VW Buggy und VW Bulli-Bus (T1 / T2A und T2b).

Dieses System beinhaltet folgende Einzelteile:

Hochleistungsölpumpe, Wechselfilter, Ölthermostat, Spezial-Schlauchsatz, robuster Alu-HD-Frontölkühler.

Funktionsweise:

Eine Hochleistungspumpe fördert das angesaugte Motoröl zuerst durch eine Filterkartusche und dann erst zu den Lagerstellen. Dies gewährleistet stets sauberes Motoröl an den empfindlichen Lager- und Reibstellen und trägt somit zu einer langen Motorlebensdauer bei. Der in unserem System eingebaute Ölthermostat öffnet bei einer Öltemperatur von ca. 86°C (+/- 2°C). Ab dieser Öffnungstemperatur wird das Öl zusätzlich durch den HD-Frontölkühler geleitet. Dieses Öl-Regelungs- und -Filtersystem sorgt dafür, dass auch ein getunter Typ1-Motor unter allen Betriebsbedingungen im optimalen Temperaturbereich läuft und sowohl die Leistungsentfaltung, der Kraftstoffverbrauch und auch die Lebensdauer des Motors letztendlich davon profitieren!

Lieferumfang:

- 1x Alu-HD-Frontölkühler, ww. 460 oder 520mm breit (extrem stabil, mit Schutzgitter)
- 1x Spezial-Schlauchsatz (hochfest, mit Stahlgewebeeinlage)
- 1x Motorölpumpe (ww. mit direkt angeflanschem o. externem Filterhalter; bei Bulli-Bus nur mit externem Filterhalter)
- 1x Ölthermostat (ww. Anbau direkt auf dem Motorblock oder am Serien-Ölkühleradapter)
- 1x Satz Anschluß bzw. Installationsmaterial

Art.-Nr.: 012.Typ1.Full-Flow

Preis: ab 1290,-Euro (je nach Fahrzeugtyp, gewünschter Ölpumpenart und Ölkühlergröße)

Optional gegen Aufpreis auch mit Zusatzölsumpf inkl. Anbausatz (+1,5L mehr Motorölinhalt)

012-0003

Motorschmiersystem inkl. Ölkühlung

Einzelteile des Motorschmier- und Ölkühlsystems für Typ1-Motoren:

Unter dieser Rubrik finden Sie alle Einzelteile für das Hochleistungsschmier- und Ölkühlsystems des Typ1-Motors!

HD-Frontölkühler

HD-Frontölkühler 460mm



HD-Frontölkühler, 460mm

HD-Frontölkühler 520mm

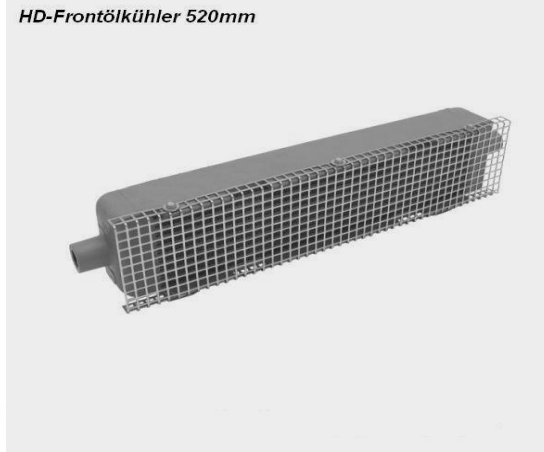

HD-Frontölkühler, 520mm

Die von uns angebotenen Frontölkühler gelten als das Nonplusultra in der Oldtimerszene!

Aus Aluminium, handgeschweißt, sehr robuste Befestigung und mit Steinschlagschutzgitter versehen. Die Anschlüsse haben ein M18x1,5 Gewinde. Made in Germany!

Wir liefern die Kühler inkl. Anschlußstutzen (Ringaugen, Hohlschrauben & Hochdruckschlauchsellen) und inkl. Befestigungsmaterial für den Ölkühler selbst.

Art.-Nr.: 012.Typ1.AKG.460.kpl

Preis: 559,-Euro

Art.-Nr.: 012.Typ1.AKG.520.kpl

Preis: 599,-Euro

012-0004

Motorschmiersystem inkl. Ölkühlung

Schlauchsätze

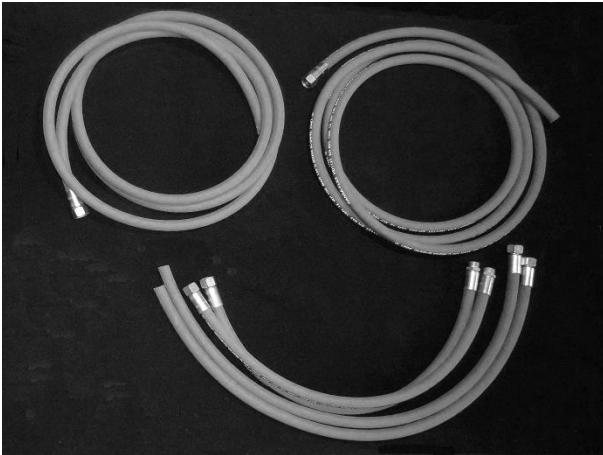

Schlauchsatz, komplett

Unsere Schlauchsätze bieten wir individuell für IHR Fahrzeug an!

Die Schläuche sind für einen Dauerbetrieb bis zu 135°C ausgelegt, extrem Druckstabil (bis 160bar geprüft) und besitzen eine Stahleinlage, was sie extrem widerstandsfähig macht. Trotzdem lassen sie sich sehr gut verlegen. Außerdem weisen diese Schläuche eine hervorragende Beständigkeit gegen Ozon/Wettereinflüsse/UV-Strahlung auf.

Wir liefern Ihnen einen teilbaren Schlauchsatz, d.h. bei einem eventuellen Motorausbau wird nur eine 2fache Schlauchverbindung (Hochdruck-Verschraubung) gelöst, die restlichen Schläuche können am Fahrzeugunterboden bzw. am Motor verbleiben. Bei einer Ölkühlanlage mit „Full-Flow“-Filterung ist der Anschluß zum externen Filter genauso teilbar ausgeführt. Diese Anschlußart spart Zeit und sorgt für einen sauberen Motoraus- und Einbau ohne große Ölhavarie!

Bitte geben Sie bei Ihrer Bestellung immer die gewünschte Länge und die Anschlußgewindeart an. Die Schläuche kommen dann fix und fertig mit verpreßten Anschlüssen zu Ihnen.

Art.-Nr.: 012.Typ1.Schlauchsatz.kpl

Preis: ab 399,- Euro (individuelle Zusammenstellung)

012-0005

Motorschmiersystem inkl. Ölkühlung

Hochleistungsölpumpen

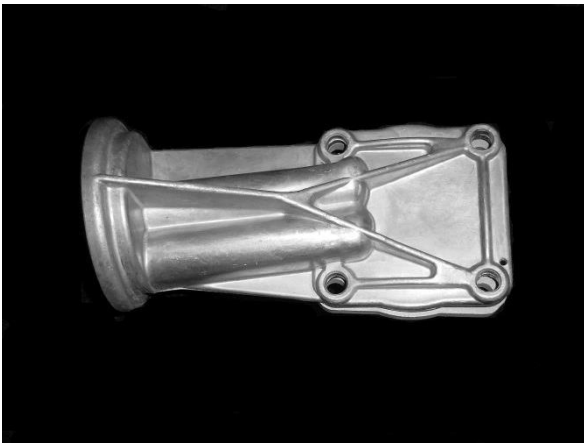

Hochleistungsölpumpe mit Ölfilterflansch



Hochleistungsölpumpe für externen Ölfilteranbau

Wir bieten Ihnen 2 verschiedene Hochleistungsölpumpen an:

1. mit Ölfilterflansch (z.B. für VW Käfer, Karmann-Ghia, Buggy/Replika)

Bei VW Käfer, Karmann-Ghia nur mit Serienauspuff oder unserem Sportauspuff „CS“ und „SC“ passend.
Bei VW Buggy/Replika zusätzlich auch mit Trike-Style-Auspuff (Topf links und rechts vom Motor) passend.
Leider läßt sich diese Ölpumpe nicht mit allen Auspuffanlagen kombinieren, da die Filterkartusche sonst entweder zu nah am Auspuff sitzt bzw. am Auspuff anstößt. Der Einbau ist auch nur möglich bei Motoren mit Nockenwellen ab Modelljahr 1971 (Nockenwellenrad mit 4-Punktbefestigung = neuere Typ1-Motor-Bauart).

2. Hochleistungspumpe für den Anbau eines externen Ölfilterhalters (für alle Fzg. mit Typ1-Motor lieferbar)

(diverse Ausführungen in Abhängigkeit von der verwendeten Auspuffanlage und der im Motor eingebauten Nockenwelle lieferbar, über die die Ölpumpe ja angetrieben wird).

Diese Ölpumpe ist sowohl für die ältere als auch die neue Nockenwellenbauform erhältlich. Außerdem gibt es sie in einer Sonderbauform für Fahrzeuge mit hinterer Motortraverse (=> Bulli-Bus). Sie ist mit einem integrierten Regelventil ausgerüstet, welches Überdruck im System verhindert. **Made in Germany by CSP!**

Die 1. Variante liefern wir mit allen Dichtungen, Befestigungsmuttern und passendem Ölfilter.

Die 2. Variante liefern wir inkl. Dichtungen, Befestigungsmuttern und passenden Anschlußarmaturen (Nippel, Stutzen, Verschraubung o.ä.)

Wir beraten Sie dazu sehr gerne!

Art.-Nr.: 012.Typ1.Oilpump.ACD

Preis: 229,-Euro

Art.-Nr.: 012.Typ1.Oilpump.CSP

Preis: ab 299,-Euro (je nach Fahrzeugtyp, Nockenwellenbauart und gewünschten Anschlußarmaturen)

Die dazu passenden Ölfilter (Wechselfilter) finden Sie in unserem Katalog auf Seite 012-0010

012-0006

Motorschmiersystem inkl. Ölkühlung

Ölfilterhalter



Ölfilterhalter, Befestigung links



Ölfilterhalter, Befestigung rechts

Diesen Ölfilterhalter bieten wir in 2 Ausführungen an: Befestigung linksseitig oder rechtsseitig.

Eigenschaften: **Made in Germany by CSP**, aus dem Vollen per CNC gefräst, schwarz eloxiert, mit Edeltstahlgewinde für den Filter.

Wie liefern den Halter inkl. Anschlußarmaturen (ww. gerade oder 90°gebogen) und Befestigungsmaterial.

Art.-Nr.: 012.Typ1.FH.links

Preis: ab 79,-Euro (je nach gewünschten Anschlußarmaturen)

Art.-Nr.: 012.Typ1.FH.rechts

Preis: ab 79,-Euro (je nach gewünschten Anschlußarmaturen)

012-0007

Motorschmiersystem inkl. Ölkühlung

Öldruckregelkolben



Öldruckregelkolben mit Verschlusschraube

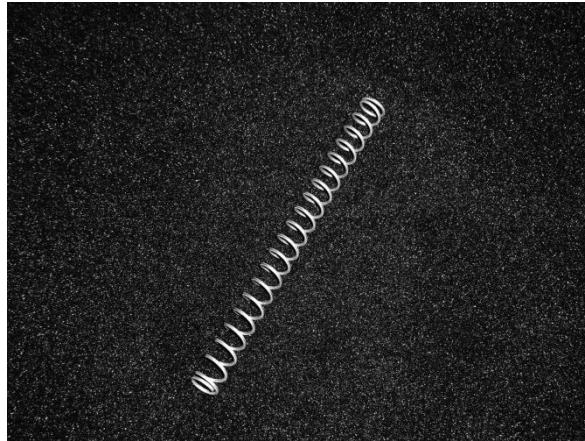

Zusatzfeder für hinteren Öldruckregelkolben

Wir empfehlen beim Einbau einer Ölkühlanlage alle Öldruckregelkolben zu ersetzen und eine Zusatzfeder zusätzlich zum hinteren Öldruckregelkolben einzubauen.

Öldruckregelkolben einfach, inkl. Verschlusschraube und Dichtung

Art.-Nr.: 012.Typ1.Oil.Regel.1

Preis: 29,-Euro

Öldruckregelkolben doppelt, inkl. Verschlusschrauben und Dichtungen (ohne Abbildung)

Art.-Nr.: 012.Typ1.Oil.Regel.2

Preis: 49,-Euro

Zusatzfeder für hinteren Öldruckregelkolben (nur bei Betrieb mit Frontölkühler)

Art.-Nr.: 012.Typ1.Oil.Regel.Add

Preis: 9,-Euro

Öldruckregelkolben in Übergröße sind auf Anfrage erhältlich!

012-0008

Motorschmiersystem inkl. Ölkühlung

Thermostate für Ölkühlanlagen

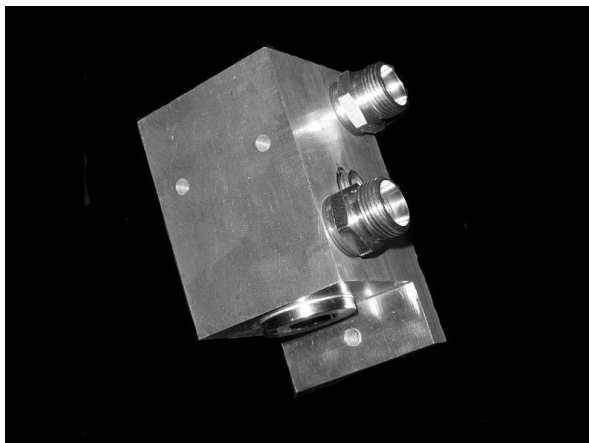

Thermostat für den Anbau an den Ölkühlerhalter

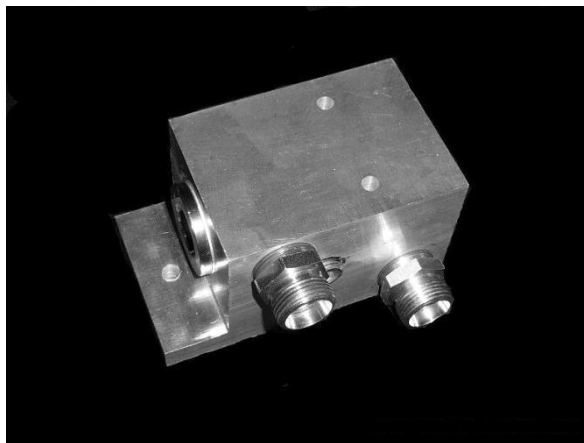

Thermostat zum Anbau an den Motorblock

Die von uns angebotenen Thermostate sind eine **Konstruktion von Ing. Bernd Riechert-Motorentechnik**.

Das Gehäuse ist aus dem Vollen gefräst und mit Hochleistungsthermostateinsätzen ausgestattet, die sehr präzise regeln. Öffnungstemperatur ca. 86°C (+/- 2°C).

Dies gewährleistet stets eine Motortemperatur im „gesunden Bereich“ und schützt auch getunte Motoren vor überhitztem Motoröl (Folge => Schmierfilmabriss, Kolbenfresser, Lagerschäden).

Wir bieten diese Thermostate in 2 Varianten an:

1. Einbau am Ölkühlerhalter, Typ: TAD:

für Motortyp AB, AR, AD, AS, o.ä. serienmäßig mit versetztem Alu-Ölkühler und Seriengebläsekasten

2. Einbau direkt auf dem Motorblock, Typ: TGE

für Motortyp D, F, H, B, o.ä. serienmäßig mit Stahlölkühler und Seriengebläsekasten oder Motoren mit Porsche- oder Ing. Bernd Riechert-Gebläsesystem)

Wir liefern alle Thermostate inkl. Dichtungen und Befestigungsschrauben!

Thermostat, Variante 1 (Typ: TAD)

Art.-Nr.: 012.Typ1.TH.TAD

Preis: 299,-Euro

Thermostat, Variante 2 (Typ: TGE)

Art.-Nr.: 012.Typ1.TH.TGE

Preis: 299,-Euro

012-0009

Motorschmiersystem inkl. Ölkühlung

Zusatzölsumpf



Zusatzölsumpf, 1,5L, mit Anbausatz

Dieser Zusatzölsumpf wird unter den Typ1-Motoblock geschraubt. Er sorgt für zusätzlich 1,5L mehr Ölinhalt im Ölkreislauf und mit seiner besonderen Anbringung, dass die Ölpumpe bei extremer Kurvengeschwindigkeit keine Luft ansaugt. Der serienmäßige Typ1-Motor hat nämlich keine wie sonst üblich „geschüsselte Ölwanne“, sondern nur einen flachen Bereich innerhalb des Motorblocks, wo zurückfließendes Motoröl sich sammeln kann. Bei sehr sportlicher Fahrweise mit hohen Kurvengeschwindigkeiten kann es ohne Zusatzölsumpf passieren, dass das Ölniveau durch die Zentrifugalkraft und die flache, originale „Ölwanne“ sich dermaßen verschiebt, dass die Ölpumpe nur Luft ansaugt. Die Folgen wären: unzureichende Schmierung, Lagerschäden, Überhitzung !!!

Wir empfehlen diesen Zusatzölsumpf für alle Fahrzeug mit getunten Typ1-Motoren und Ölkühlsystem mit „Full-Flow“-Ölfilterung und Motorleistungen ab 1,8L Hubraum / 55kW/75PS.

Art.-Nr.: 012.Typ1.ZS.15

Preis: 179,-Euro

012-0010

Motorschmiersystem inkl. Ölkühlung

Ölfiler (Wechselfiler / Filterpatrone)



Ölfiler-Patronen

Wir bieten Ihnen folgende Ölfiler (Wechselfiler) an:

1. MANN-Filter:

passend für Ölpumpe mit Filterflansch (=> Art.-Nr.: 012.Typ1.Oilpump.ACD).

2. FRAM-Filter:

verstärkter Hochleistungsfiler mit bester Filterwirkung passend für Ölpumpe mit Filterflansch (=> Art.-Nr.: 012.Typ1.Oilpump.ACD) oder auch für unser Ölkühlsystem mit Hochleistungsölpumpe und Full-Flow-Ölfiltersystem.

Art.-Nr.: 012.Typ1.MANN-Filter

Preis: 9,-Euro

Art.-Nr.: 012.Typ1.FRAM-Filter

Preis: 39,-Euro

012-0011

Motorschmiersystem inkl. Ölkühlung

Schlaucharmaturen / sonstiges Installationsmaterial

Hier finden Sie eine Übersicht über alle Schlaucharmaturen, Schlauchschellen und Dichtringe, die wir Ihnen liefern können!

Bei einer Bestellung geben Sie bitte genau an welches Bauteil Sie wo anschließen möchten. Wir beraten Sie dann sehr gerne!



Dichtringe



Gelenkbolzenschellen



Einschraubstutzen

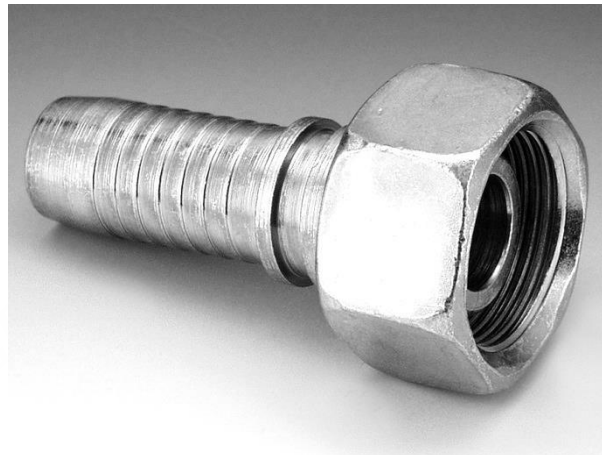

Anschlußstutzen, gerade



Anschlußstutzen, 45°



Anschlußstutzen, 90°

012-0012

Motorschmiersystem inkl. Ölkühlung



Hohlschrauben



Ringaugen

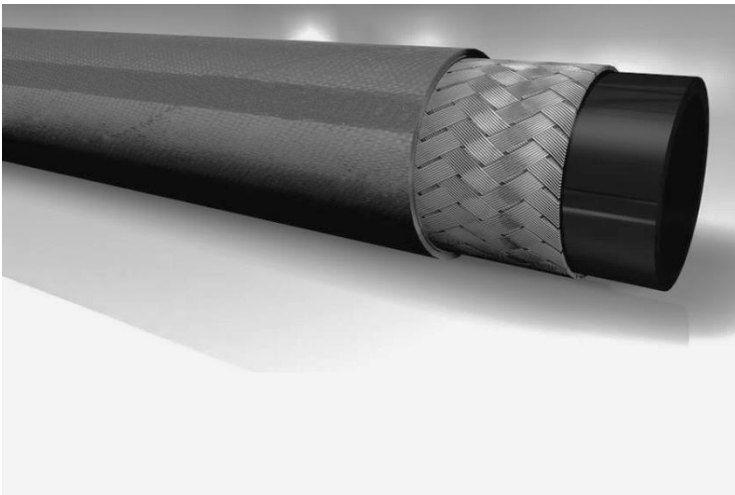

Hydraulikschlauch (temperatur- ozon- und wetterbeständig)

013-0001

Motorkühlluftsystem (Serienluftkühlung und Tuning-Kühlsysteme)

Motorkühlluftsystem / Serienteile:

Wir bieten Ihnen unter dieser Rubrik alle Teile des Serienkühlluftsystems des Typ1-Motors an.

1. den Gebläsekasten, inkl. Deckel & Abdeckung für den Generator und den Kühlluftreglern li. & re.
2. die Zylinderverblechung (Zylinderkühlmäntel), inkl. den Luftleitblechen unter den Zylindern
3. die Luftführungsbleche li. & re.
4. den Stößelrohrschutzblechen li. & re.
5. den Motorabschlußblechen vorn und hinten inkl. den Abschirmblechen fürs Serienansaugrohr
6. das Riemenscheibenschutzblech
7. alle Bleche für die Ablufführung des Serien-Ölkühlers (nur Motortyp AB/AR/AD/AS o.ä.)



VW Käfer Typ1-Motor mit Serienluftkühlsystem

Bei Bedarf beraten wir Sie dazu sehr gerne!

Weitere Fotos folgen!

013-0002

Motorkühlluftsystem (Serienluftkühlung und Tuning-Kühlsysteme)

Typ1-Gebläsekasten „Spezial“ / für Serienmotoren oder getunte Motoren (bis max. 2,0l/ 55kW/75PS)



Typ1-Gebläsekasten „Spezial“, mit Heizung



Typ1-Gebläsekasten „Spezial“, ohne Heizung

Der Typ1-Gebläsekasten „Spezial“ ist von der ersten Optik her identisch mit dem Seriengebläsekasten. Der große Unterschied sitzt im hinteren Teil. Die Aufnahme des Ölkühlers (auch „Hundehütte“ genannt) ist hier um einige Zentimeter breiter, so daß nun der wesentlich größere und effektiv besser kühlende Ölkühler des Typ4-Motors eingebaut werden kann. Dieses Kühlsystem ist ausreichend für Typ1-Motoren bis zu ca. 2,0L Hubraum und ca. 55kW/75PS Leistung. Für stärkere Motoren empfehlen wir eine Umrüstung auf Frontölkühlsystem, auch in Verbindung mit Porsche-Gebläsesystem oder ein Horizontalgebläsesystem von Riechert-Motorentechnik (Katalogseite 013-0003ff.)

Diesen Gebläsekasten gibt es mit oder ohne Anschluß für die Fahrzeugheizung.

Wir bieten Ihnen diesen Gebläsekasten inkl. neuem Typ4-Ölkühler im Set an.



Typ4-Ölkühler

Lieferumfang:

- Typ1-Gebläsekasten „Spezial“, ohne oder mit Heizungsanschluß
- Typ4-Ölkühler, inkl. einem Satz langer Spezialstehbolzen
- Dichtungen und Befestigungsschrauben für den Ölkühler
- sämtliche Gebläsekasten-Verschraubungen in Edelstahl

Typ1-Gebläsekasten „Spezial“, ohne Heizung, inkl. Typ4-Ölkühler und Dichtungen

Art.-Nr.: 012.Typ1.GBK.Spezial

Preis: 759,-Euro

Typ1-Gebläsekasten „Spezial“, mit Heizung, inkl. Typ4-Ölkühler und Dichtungen

Art.-Nr.: 012.Typ1.GBK.Spezial.Heizung

Preis: 799,-Euro

Hinweis:

Wir empfehlen bei getunten Motoren ab 1,8L/ 51kW/70PS den Anbau eines Zusatzölsumpfs mit 1,5L (s. Katalogseite 012-0009). Dies hilft zusätzlich den Motor in einem „gesunden“ Temperaturbereich zu halten.

013-0003

Motorkühlluftsystem (Serienluftkühlung und Tuning-Kühlsysteme)

Typ1-Porsche-Gebläsesystem

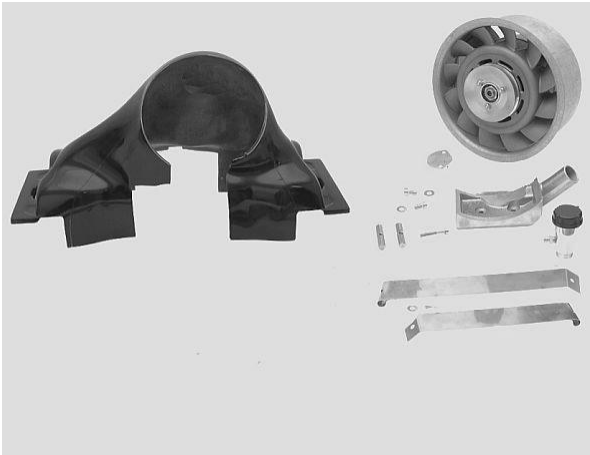

Typ1-Porsche-Gebläsesystem

Spezialgebläsesystem im Porsche-Style, mit 240mm Lüfterrad. Ideal für getunte Typ1-Motoren! Made by CSP!

Mehr Kühlluftmenge, gleichmäßige Luftverteilung, ohne Bearbeitung des Gehäuses zu montieren.

Wir liefern Ihnen dieses Gebläsesystem inkl. aller zusätzlichen Anbauteile (siehe Lieferumfang)!

Lieferumfang:

- Gebläsekasten aus GFK
- Lüfterring samt 240 mm Lüfterrad und Generator
- Edelstahl-Spannband
- Lüfterfuß / Ständer für das Lüfterrad mit Dichtung
- Öleinfüllstutzen mit Dichtung
- Benzinpumpenabdeckplatte mit Dichtung
- Befestigungsmaterial
- Kurbelwellenriemenrad mit 146mm Durchmesser inkl. neuer Befestigungsschraube
- Keilriemen
- Motorabschlußblech vorne (aus Blech für die Verlegung der Ölkühlanlage schon passend ausgeschnitten)
- Motorabschlussbleche hinten (aus GFK)

Art.-Nr.: 012.Typ1.Porsche.Cooling

Preis: 2.799,-Euro

Bei Bedarf liefern wir Ihnen auch die passende elektrische Benzinpumpe (div. Versionen möglich), die bei diesem Kühlsystem benötigt wird. Wir beraten sie dazu sehr gerne!

013-0004

Motorkühlluftsystem (Serienluftkühlung und Tuning-Kühlsysteme)

Typ1-Horizontalgebläsesystem - „Das Original !“ von Riechert-Motorentechnik

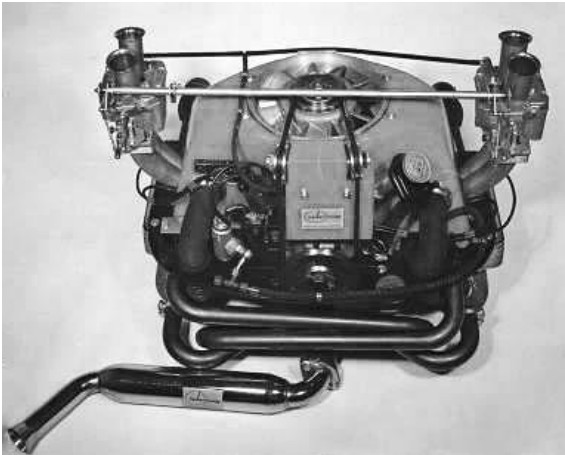

Typ1-Motor mit Riechert-Horizontalgebläse

Das Nonplusultra aller Luftkühlssysteme! Original Made by Riechert-Motorentechnik!

Vorteile:

- wesentlich mehr Kühlluft-Menge
- gleichmäßige Kühlluft-Verteilung auf alle Zylinder und Zylinderköpfe
- die mechanische Original-Benzinpumpe vom Typ 1-Motor kann an ihrem Platz bleiben
- keine Bearbeitung am Motorgehäuse nötig
- ideal für leistungsgesteigerte Motoren mit hoher Dauerbelastung
- sehr robuste Konstruktion
- auch ein optischer Leckerbissen ☺ !!!

Art.-Nr.: 012.Typ1.IBR.Cooling

Preis: demnächst wieder lieferbar

015-0001

Abgasanlage, Heizungsanlage

VW Typ1-Sportauspuffanlagen für VW Buggys und Replikas:

Sportauspuff Typ „BL“



Sportauspuff Typ „BL“

Eine Buggy-Sportauspuffanlage aus USA, bestehend aus 2 Stahldämpfern (schwarz lackiert) mit verchromten Endrohren. Vom Klang her recht laut und von der Qualität her eher sehr einfach gehalten. Passend für VW Buggys und Trikes mit 1200/1300/1500er-Motoren und einfacher Vorwärmung (25kW/34PS bis 32kW/44PS).

Zulassung: TÜV-Eintragung nur per Einzelabnahme mit Geräuschmessung möglich!

Art.-Nr.: 015.AG.Sport.BL

Preis: 259,-Euro

Sportauspuff Typ „181“



Sportauspuff Typ „181“



mit Edelstahlendrohr

Eine Buggy-Auspuffanlage bestehend aus 2 Stahldämpfern (schwarz beschichtet) mit Edelstahl-Endrohren. Ein guter Ersatz für die früher für den Imp-, HAZ- bzw. Karmann-GF-Buggy verwendete Auspuffanlage. Wir empfehlen die Dämpfer gelegentlich mit unserem Spezialauspufflack (hitzebeständig bis 800°C) nachzubehandeln, um die Optik dauerhaft zu erhalten. Passend für VW Buggys mit Typ1-Motor (1200, 1300 und 1500ccm // 25kW/34PS bis 32kW/44PS) und einfacher Vorwärmung. Andere Endrohrvarianten auf Anfrage. **Inklusive Anbausatz!**

Zulassung: Dieser Auspuff basiert auf einem Serienauspuff von VW und muß bei diversen Buggys nicht gesondert eingetragen werden, da dieser schon im Fzg-Gutachten mit freigegeben wurde. Falls Sie trotzdem Hilfe bei der TÜV-Abnahme benötigen, sprechen Sie uns einfach an.

Art.-Nr.: 015.AG.Sport.181

Preis: 899,-Euro (Sonderanfertigung, nur auf Anfrage!)

015-0002

Abgasanlage, Heizungsanlage

Sportauspuff Typ „CR“



Sportauspuff Typ „CR“



mit Noise-Reducer

Eine Buggy-Sportauspuffanlage (USA), aus Edelstahl, poliert, mit Noise-Reducer-Einsätzen. Die Lautstärke dieser Anlage lässt sich durch Nachdämmung noch variieren. Optisch sehr schick, gute Qualität! Passend für VW Buggys mit Typ1-Motoren (1300/1500/1600cm³ // 32kw/44PS bis 37kW/50PS). Ein Soundfile dazu finden Sie in unserer Audiothek auf unserer Homepage.

Zulassung: TÜV-Eintragung nur per Einzelabnahme mit Geräuschmessung möglich!

Art.-Nr.: 015.AG.Sport.CR

Preis: 599,-Euro

Sportauspuff Typ „CS“



Sportauspuff Typ „CS“ (Stahl)



Sportauspuff Typ „CS“ (Edelstahl)

Klassischer Sportauspuff. Erhältlich in Stahl (aluminert) oder mattiertem Edelstahl, jeweils mit 60mm Endrohren.

Zulassung: mit ABE für VW Käfer 1200-1600cm³ (für getunte Motoren per Einzelabnahme eintragungsfähig)!

Ausführung: Stahl, aluminert, mit Edelstahlerohren, für Typ1-Motoren mit Einfachvorwärmung

Art.-Nr.: 015.AG.Sport.CS.Stahl.1 (bitte Hubraum des Motors bei Bestellung angeben!)

Preis: 429,-Euro (für Motoren mit 1300cm³ und 1600cm³)

Preis: 449,-Euro (nur für Motoren mit 1200cm³)

Ausführung: Stahl, aluminert, mit Edelstahlerohren, für Typ1-Motoren mit Doppelvorwärmung

Art.-Nr.: 015.AG.Sport.CS.Stahl.2

Preis: 429,-Euro (für Motoren mit 1300cm³ und 1600cm³)

Ausführung: Edelstahl, mattiert, mit Edelstahlerohren, für Typ1-Motoren mit Einfachvorwärmung

Art.-Nr.: 015.AG.Sport.CS.Edelstahl (bitte Hubraum des Motors bei Bestellung angeben!)

Preis: 559,-Euro (nur für Motoren mit 1200cm³)

Preis: 535,-Euro (für Motoren mit 1300cm³ und 1600cm³)

015-0003

Abgasanlage, Heizungsanlage

Sportauspuff Typ „SC“



Sportauspuff Typ „SC“-Edelstahl



Anlage angebaut an Apal-Buggy



Fächerkrümmer aus Edelstahl

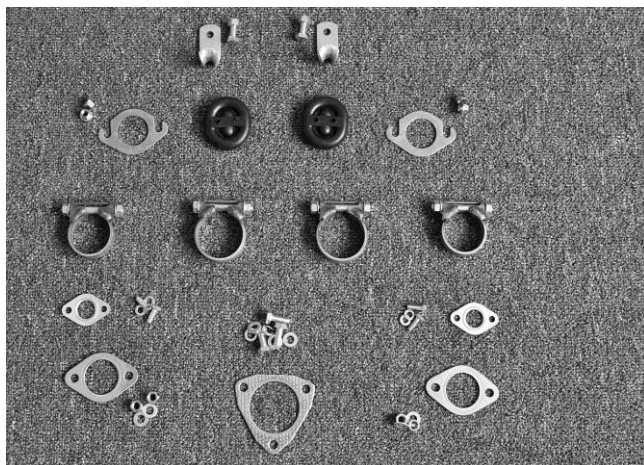

Anbausatz

Eine Fächerkrümmer-Sportauspuffanlage der Extraklasse. Die Dämpfer sind wahlweise aus hochwertigem Stahl (hitzebeständig matt-schwarz lackiert) oder aus Edelstahl gefertigt. Der Fächerkrümmer und die Endrohre (54mm) sind immer aus Edelstahl. Die Endrohre der Dämpfer sind hochglanzpoliert. Diese Anlage lässt weder in puncto Optik noch in der Leistungsausbeute Wünsche offen. Selbst einem einfachen Serienmotor mit 1300cm³/32kW/44PS entlockt diese Anlage einen schönen, sonoren Sound. Je größer der Hubraum und die Leistung des Motors, umso kerniger wird dann auch der Klang dieser Anlage, ohne dabei aufdringlich zu werden.

Diese Auspuffanlage gibt es in verschiedenen Ausführungen:

- für Motoren mit oder ohne Vergaser-Vorwärmung (Motoren mit Serienvergaser oder mit Doppelvergaser)
- für Fahrzeuge mit oder ohne Heizung
- auf Wunsch auch mit neuen J-Rohren oder neuen Wärmetauschern (Aufpreis)

Passend für Typ1-Motoren von 1300 bis 2000cm³ Hubraum (von 32kW/44PS bis ca. 81kW/110PS Leistung).

Inklusive Anbausatz! Ein Soundfile dazu finden Sie in unserer Audiothek auf unserer Homepage.

Zulassung: mit ABE für VW Käfer 1300-1600cm³ (für getunte Motoren per Einzelabnahme eintragungsfähig)!

Ausführung mit ESD aus Stahl / Fächerkrümmer aus Edelstahl

Art.-Nr.: 015.AG.Sport.SC.Stahl

Preis: ab 998,-Euro

Ausführung komplett in Edelstahl

Art.-Nr.: 015.AG.Sport.SC.Edelstahl

Preis: ab 1398,-Euro

Wir bieten diese Anlage auch als „Evolution-Version“ mit großen Fächerkrümmerdurchmessern an (42-38mm). Bei Bedarf beraten wir Sie dazu sehr gerne!

015-0004

Abgasanlage, Heizungsanlage

Sportauspuff Typ „PY“



Sportauspuff Typ „PY“ (mit Vorwärmung)

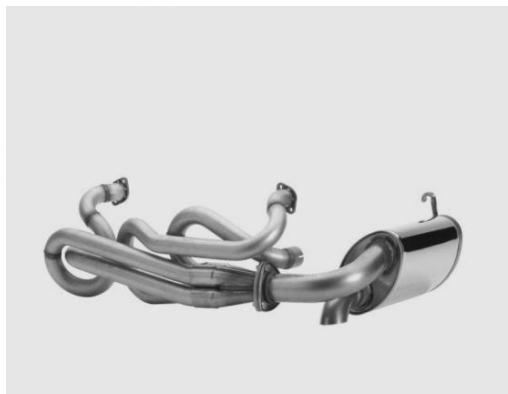

Sportauspuff Typ „PY“ (ohne Vorwärmung)



Fächerkrümmer aus Edelstahl



optionales Zubehörendrohr

Die High-Performance Fächerkrümmer-Sportauspuffanlage komplett aus Edelstahl für alle VW Käfer, VW Buggys oder –Replikas mit Typ1-Motoren von 1600ccm bis 2300ccm. Den Fächerkrümmer gibt es in 4 unterschiedlichen Rohrdurchmessern (38 bis 48mm). Mit speziellen Kollektoreinsätzen kann bei dieser Sportauspuffanlage zusätzlich die Leistungscharakteristik Ihres Motors optimiert werden (Drehmomentzuwachs). Optional ist auch ein Spezial-Endrohr in „S-Form“ mit poliertem Endstück erhältlich.

Diese Auspuffanlage gibt es in verschiedenen Ausführungen:

- für Motoren mit oder ohne Vergaser-Vorwärmung (Motoren mit Serienvergaser oder mit Doppelvergaser)
- für Fahrzeuge mit oder ohne Heizung
- auf Wunsch auch mit neuen J-Rohren oder neuen Wärmetauschern (Aufpreis)

Passend für Typ1-Motoren von 1600 bis 2300cm³ Hubraum (von 37kW/50PS bis ca. 110kW/150PS Leistung).

Inklusive Anbausatz!

Zulassung: Die Anlage kann über uns beim TÜV mit Geräuschprüfung und Leistungsprüfung eingetragen werden (=> Erstzulassung des Fahrzeugs vor dem 1.10.1971).

Ausführung mit Fächerkrümmer 38mm, mit Vorwärmung

(für Typ1-Motoren mit einem Serienvergaser)

Art.-Nr.: 015.AG.Sport.PY.38

Preis: 979,-Euro

Ausführung mit Fächerkrümmer 42mm, 45mm oder 48mm, ohne Vorwärmung

(für Typ1-Motoren mit 2-Vergaser oder Doppelvergaseranlage)

Art.-Nr.: 015.AG.Sport.PY.42

Preis: ab 998,-Euro

optional:

- **Edelstahl-Endrohr in „S“-Form**
- **Kollektoreinsätze** (zur weiteren Optimierung der Anlage)

Preise: auf Anfrage!

015-0005

Abgasanlage, Heizungsanlage

J-Rohre:

J-Rohre sind ursprünglich Wärmetauscherersatzrohre. Da bei offenen Fahrzeugen keine Fahrzeugheizung benötigt wird, werden diese Rohre als vollständigen Ersatz für die Wärmetauscher genutzt.

Wir bieten aus Qualitätsgründen nur J-Rohre aus Edelstahl an. Mögliche Durchmesser 35 – 48mm.

J-Rohre aus Edelstahl



J-Rohre aus Edelstahl, inkl. Anbausatz

Werden beim Anbau an Motoren ohne Wärmetauscher benötigt.
Ideal in Verbindung mit Sportauspuff Typ „CS / „SC“ oder „PY“

J-Rohre mit Durchmesser 35mm, (für Serienauspuffanlage oder Sportauspuff „CS“)

Art.-Nr.: 015.AG.Serie.JR.V2A35

Preis: 139,-Euro

J-Rohre mit Durchmesser 38mm, 42mm, 45mm oder 48mm (für Sportauspuff „SC“ oder „PY“)

Art.-Nr.: 015.AG.Sport.JR.V2A38

Preis: ab 149,-Euro

Auf Anfrage: Edelstahl-J-Rohre mit Durchmessern von 42mm bis 48mm !!!

Universal Auspuff-Anbausatz (Erstausrüsterqualität)



Auspuff-Anbausatz, Erstausrüsterqualität

Passend für unsere Auspuffanlagen Typ „CS“, Typ „CR“ und alle Serienauspuffanlagen!
Bitte geben Sie bei der Bestellung an, ob Ihr Motor am Ansaugrohr einfache oder doppelte Vorwärmrohre hat!

Art.-Nr.: 015.Anbau.uni

Preis: ab 24,90Euro

015-0006

Abgasanlage, Heizungsanlage

Die Heizungsanlage im VW Buggy oder einer VW Replika mit Typ1-Motor:

Diese vom VW Käfer übernommene Heizung ist eine reines Warmluftheizsystem.

Die durch das Kühlluftgebläse des Motors angesaugte Luft wird noch innerhalb des Gebläsekastens teilweise für die Heizung abgezweigt, über die Wärmetauscher links und rechts am Motor erhitzt und über ein regelbares Luftklappensystem und diverse Rohre ins Fahrzeuginnere geleitet. Ist alles dicht, funktioniert die Heizung recht ordentlich. Ist die Anlage undicht wird's ungemütlich kalt und auch gefährlich, da evtl. auch Abgase in den Innenraum gelangen. Deshalb ist gerade auch bei umgebauten Fahrzeugen, wie beispielsweise dem VW Buggy, auf den ordentlichen Zustand aller Heizungssteile zu achten! Im Anhang finden Sie alle Teile, die Sie zur Instandsetzung oder zur Nachrüstung einer VW Käfer-Serienheizung benötigen.

Hinweis: Bei offenen Fahrzeugen (Buggys, Cabrios, Speedster o.ä. ohne montiertes Dach/Hardtop/Verdeck) ist laut STVZO auch keine Fzg.-Heizungsanlage vorgeschrieben.

Wärmetauscher „Standard“, Komplettsatz

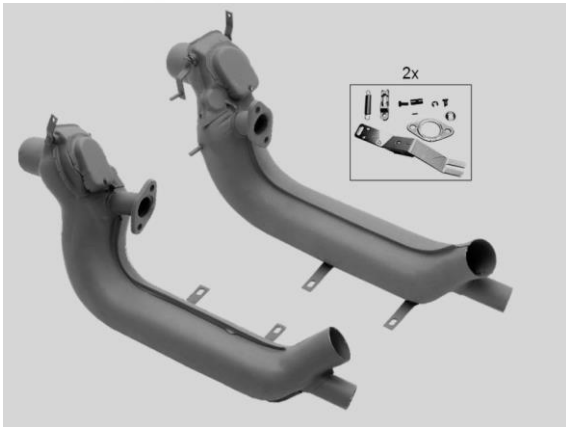

Wärmetauscher „Standard“

Satz Standard-Wärmetauscher links und rechts, inkl. Anbausatz!

Sehr gute, stabile Qualität mit ordentlicher Heizleistung.

Art.-Nr.: 015.HZ.WTST

Preis/Satz: 329,-Euro

Wärmetauscher „Sport“, Komplettsatz

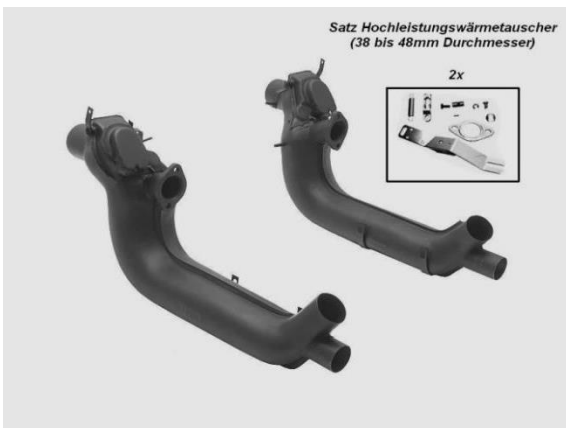

Hochleistungswärmetauscher inkl. Anbausatz



Edelstahlheizluftrohre

Satz Hochleistungswärmetauscher links und rechts, inkl. Anbausatz und Edelstahlheizluftrohren.

Lieferbar in 38mm / 42mm / 45mm und 48mm Rohrdurchmesser. Speziell für getunte Typ1-Motoren.

Art.-Nr.: 015.HZ.WTSPORT

Preis: ab 639,-Euro (Version mit 38mm)

Bei Bestellung bitte den Rohrdurchmesser Ihrer Auspuffanlage, sowie Hubraum und Leistung des Motors angeben!

015-0007

Abgasanlage, Heizungsanlage

Heizungsschlauch

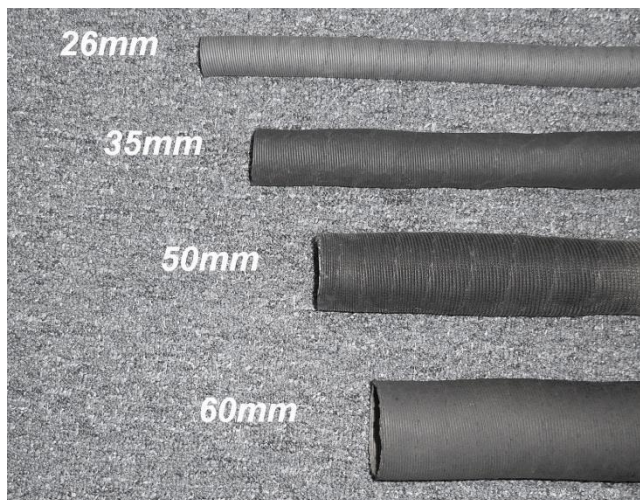

Heizungsschlauch, Pappe/Alu

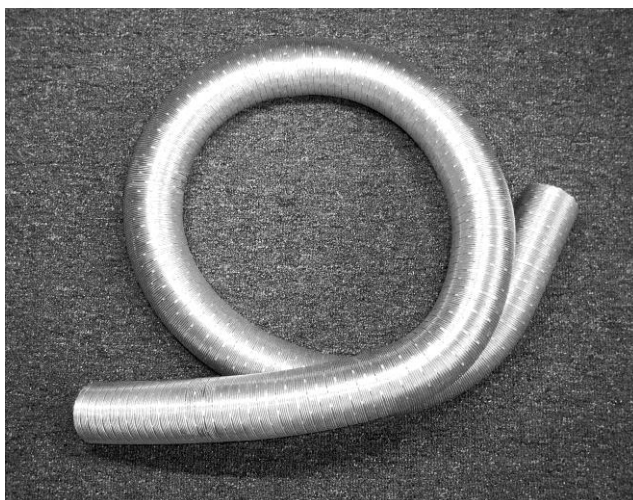

Heizungsschlauch, Meterware (1,0m bis max. 20,0m)

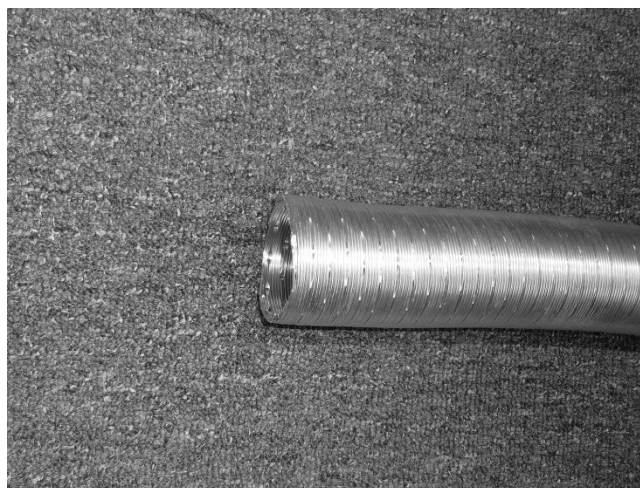

Heizungsschlauch Alu

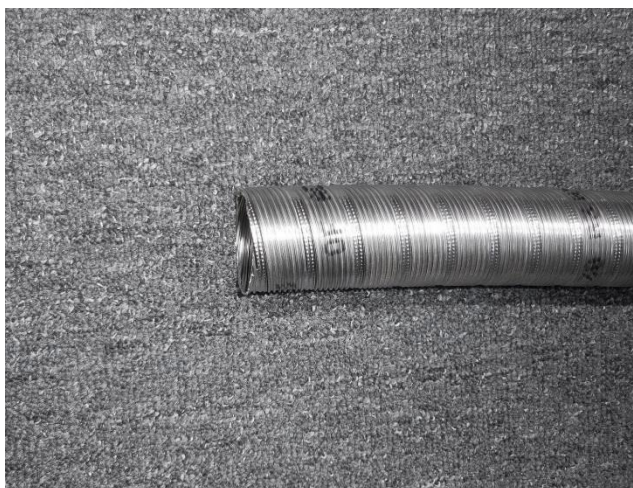

Heizungsschlauch Edelstahl

Wir bieten Heizungsschläuche als Meterware in verschiedenen Durchmessern und unterschiedlichen Ausführungen an, jeweils passend zum Einsatzort. Die maximal lieferbare Länge in einem Stück beträgt 20m.

Ausführung „Standard“ (Material: Pappe/Alu):

sehr stabil, leicht zu biegen. Zur Verbindung des Gebläsekastens mit den Wärmetauschern oder zur weiteren Warmluftführung im Fahrzeuginnenraum. Innendurchmesser: 26mm / 35mm / 50mm / 60mm

Ø 26mm

Art.-Nr.: 015.HZ.PA.26

Preis: 9,-Euro/Meter

Ø 35mm

Art.-Nr.: 015.HZ.PA.35

Preis: 10,-Euro/Meter

Ø 50mm

Art.-Nr.: 015.HZ.PA.50

Preis: 12,-Euro/Meter

Ø 60mm

Art.-Nr.: 015.HZ.PA.60

Preis: 15,-Euro/Meter

015-0008

Abgasanlage, Heizungsanlage

Heizungsschlauch (Fortsetzung)

Ausführung „Alu“ (Material: Aluminium):

sehr stabil, leicht zu biegen und sehr gut laminierbar. Zur Verbindung des Gebläsekastens mit den Wärmetauschern (d=50mm) oder zur Verbindung der Wärmetauscher mit den Warmluftleitungen der Karosserie bzw. einlamiert auch als Warmluftführung in der Karosserie (d=60mm) . Innendurchmesser: 50mm / 60mm

Ø 50mm

Art.-Nr.: 015.HZ.AL.50

Preis: 15,-Euro/Meter

Ø 60mm

Art.-Nr.: 015.HZ.AL.60

Preis: 18,-Euro/Meter

Ausführung „Spezial“ (Material: Edelstahl):

äußerst stabil, witterungsunempfindlich, top Optik. Zur Verbindung des Gebläsekastens mit den Wärmetauschern, ideal in Verbindung mit der Auspuffanlage Typ „SC“. Innendurchmesser: 50mm

Ø 50mm

Art.-Nr.: 015.HZ.SP.50

Preis: 29,-Euro/Meter

Heizungsluftführung, Ausströmer, Leitungsverbinder, Luftverteiler etc.



Übersichtsbild



Wärmeluftverteiler (Einzelanfertigung)

Zur Heizungsluftführung im VW Buggy oder einer Replika bieten wir aufeinander abgestimmte Bauteile an. Im Übersichtsbild (oben links) sind die Einzelteile abgebildet und nummeriert und im folgenden Text näher beschrieben. Außerdem bieten wir fertige Luftverteiler an, die wir individuell anfertigen. Diese Verteiler ermöglichen die Regelung der Luftzufuhr zum vorderen Fußraum und zur Windschutzscheibe. Mit diesen Bauteilen läßt sich eine wirkungsvolle Heizluftverteilung herstellen, die auch vom TÜV abgenommen werden kann. Beim Fahren eines Buggys oder einer Replika mit geschlossenem Verdeck bzw. festem Dach ist nämlich eine Innenraumheizung mit Defroster-Wirkung auf die Windschutzscheibe gesetzlich vorgeschrieben!

Bauteile (siehe Übersichtsbild):

1 + 2: Rohrstützen oder Rohrverbinder

3 + 4: Verbinder / T-Stück für Heizungsschlauch 60mm

5 : L-Rohrstützen / Anschlußrohr für Wärmeluftverteiler

6 – 10: diverse Heizluftausströmer

015-0009

Abgasanlage, Heizungsanlage

Heizungsluftführung (Fortsetzung)

Bauteil Nr.1 und Nr. 2: Rohrstutzen

z.B. zum Anschweißen an Luftverteiler o.ä. Material: Edelstahl, Außendurchmesser: 35, 60 oder 64mm

Ø 35mm (Edelstahl), Länge: 35mm

Art.-Nr.: 015.HZ.RS.35

Preis: 10,-Euro/Paar

Ø 60mm (Edelstahl), Länge: 50mm

Art.-Nr.: 015.HZ.RS.60

Preis: 12,-Euro/Paar

Ø 64mm (Edelstahl), Länge: 50mm

Art.-Nr.: 015.HZ.RS.64

Preis: 14,-Euro/Paar

Bauteil Nr.1 und Nr. 2: Rohrverbinder

als Rohrverbinder (innen) für Heizungsschläuche mit 35 oder 60mm Innendurchmesser,
Ø 35mm (Edelstahl), Länge: 70mm

Art.-Nr.: 015.HZ.RV.35

Preis: 8,-Euro/Stück

Ø 60mm (Edelstahl), Länge: 100mm

Art.-Nr.: 015.HZ.RV.60

Preis: 10,-Euro/Stück

Bauteil Nr.3: Rohrverbinder, gerade, (aus Kunststoff) für Heizungsschlauch 60mm

als Rohrverbinder zur Verlängerung von Heizungsschläuchen mit 60mm Innendurchmesser,
wird außen über die Rohrenden geschoben

Art.-Nr.: 015.HZ.RV.G60

Preis: 9,-Euro/Stück

Bauteil Nr.4: Rohrverbinder, T-Form, (aus Kunststoff) für Heizungsschlauch 60mm

als Abzweigverbinder für Heizungsschläuche oder Anschluß eines Ausströmers (Bauteil Nr. 8)
mit 60mm Innendurchmesser, wird außen über die Rohrenden geschoben

Art.-Nr.: 015.HZ.RV.T60

Preis: 12,-Euro/Stück

Bauteil Nr.5: L-Rohrstutzen / Anschlußrohr für Warmluftverteiler

Anschlußrohr zu unseren Warmluftverteilern, L-Form (90°-Winkel), inkl. stabiler Bandschelle
Ø 60mm (Stahl, lackiert)

Art.-Nr.: 015.HZ.LR.60

Preis: 29,-Euro/Stück

Bauteil Nr.6: Verteilerstück

zur Warmluftverteilung, aus Kunststoff, 4 Anschlüsse für Heizungsschlauch (1x50mm, 2x 35mm, 1x 26mm)

Art.-Nr.: 015.HZ.VS.001

Preis: 20,-Euro/Stück

Bauteil Nr.7: Ausströmer für Windschutzscheibe

aus Kunststoff, 2-teilig, 2 Luftanschlüsse mit 26mmØ

Art.-Nr.: 015.HZ.AS.001

Preis: 35,-Euro/Stück

015-0010

Abgasanlage, Heizungsanlage

Heizungsluftführung (Fortsetzung)

Bauteil Nr.8: Ausströmer für Fußraum

aus Kunststoff, 2-teilig, Luftführung einstellbar (360°) und verschließbar

Art.-Nr.: 015.HZ.AS.002

Preis: 10,-Euro/Stück

Bauteil Nr.9: Ausströmer für hinteren Fußraum (nur für Fzg. mit ungekürzten Chassis)

aus Kunststoff, 2-teilig,

Art.-Nr.: 015.HZ.AS.003

Preis: 10,-Euro/Stück

Bauteil Nr.10: Ausströmer für universellen Einsatz

aus Kunststoff, Luftführung einstellbar (360°), nicht verschließbar

Art.-Nr.: 015.HZ.AS.005

Preis: 15,-Euro/Stück

Warmluftverteiler (siehe Foto)

Art.-Nr.: 015.VT.Spezial

Preis: ab 250,-Euro (je nach Bauteilgröße u. Arbeitsaufwand, individuelle Anfertigung)

Heizungszug



Standard-Heizungszug vom VW Käfer

Bei Bestellung bitte Baujahr und Hinterachsbauart angeben (Pendelachse/Schräglenkerachse?)

Art.-Nr.: 015.HZ.Zug

Preis: 9,-Euro

weitere Heizungsteile folgen!

030-0001

Vorderachse (inkl. Radaufhängung, Radlagerung, Federung und Lenkung)

Folgende Ersatzteile der Serien-Vorderachse können wir Ihnen liefern:

- Achskörper
- Traggarme, Tragelenke, Tragarmdichtringe
- Stabilisatoren und Anbausätze
- Achsschenkel
- Radlagersätze
- Lenkgetriebe, Lenkstockhebel
- komplette Spurstangen oder einzelne Spurstangenköpfe
- Einzelteile wie Sturzexzenter, Nachlaufschalen, Sicherungsbleche, spez. Schrauben/Muttern/U-Scheiben

Unser Kfz-Meisterdienst berät Sie dazu sehr gerne!

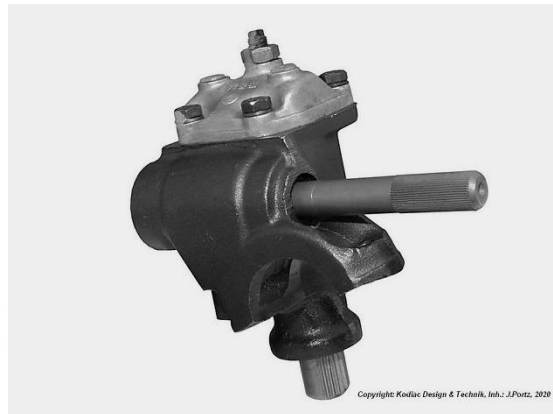
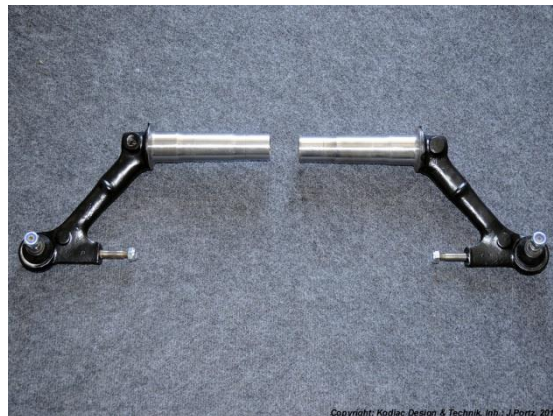

030-0002

Vorderachse (inkl. Radaufhängung, Radlagerung, Federung und Lenkung)

Vorderachskörper, kurzer Vorderwagen, ab Mod. 1966 (Kugelgelenkvorderachse), gebraucht



VW Käfer Serienvorderachskörper ab 1966

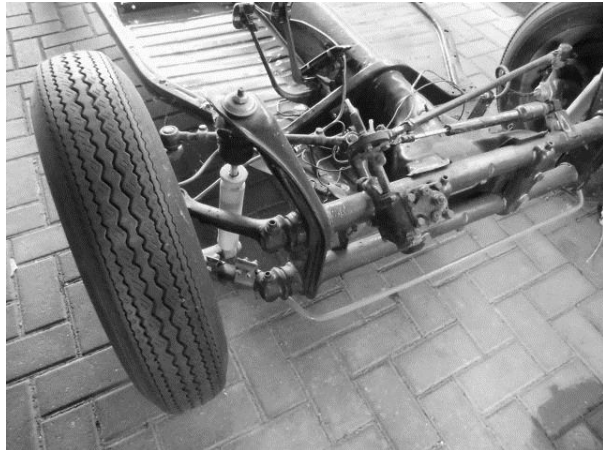

VW Käfer Serienvorderachse komplett ab 1968

Von Zeit zu Zeit haben wir aus alten Lagerbeständen bzw. aus Fahrzeugzerlegungen gebrauchte Vorderachsen zu verkaufen. Bei Bedarf schreiben Sie uns bitte eine Mail unter Angabe Ihres Fahrzeugtyps und des Baujahres. Wir bieten diese gebrauchten Serienvorderachsen je nach Zustand und noch angebauten Teilen im Preisbereich von 350,- Euro (ohne Anbauteile) bis ca. 590,-Euro (kpl. Vorderachse mit Anbauteilen wie z.B. Bremse, Lenkung) an. Alle Achsen sind vorab auf Korrosion geprüft, sollten aber restauriert werden!

Art.-Nr.: 030.gbr.Serie

Preis: ab 350,-Euro (je nach Zustand und Anbauteilen)

Vorderachskörper, Originalteil, restauriert

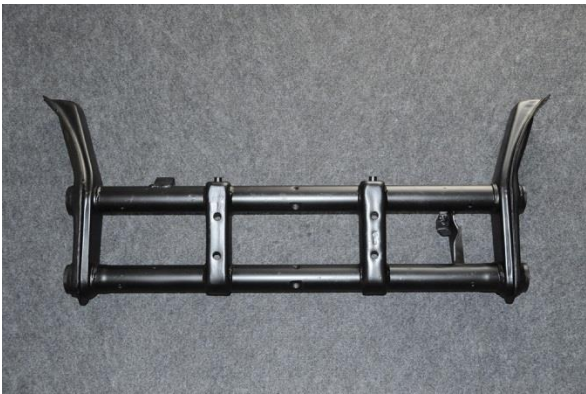

VW Käfer Vorderachskörper, restauriert

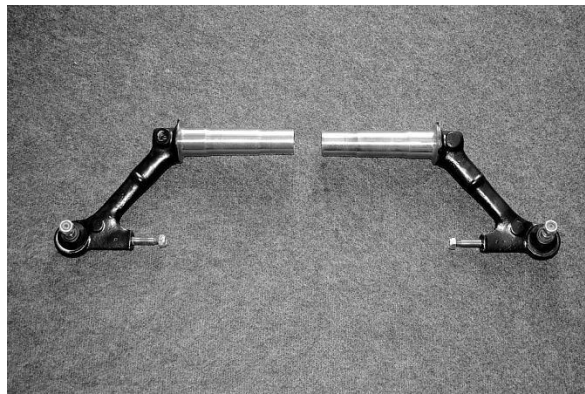

VW Käfer Tragarme, mit neuen Gelenken

Von uns überholte, originale Serien-Vorderachskörper (Kugelgelenkvorderachse, ab Mod. 1966), komplett entlackt, neu grundiert, lackiert und hohlraumversiegelt!
Inkl. neuem Anbausatz (Schrauben, Tragarmdichtringen, Abschmiernippeln).
Optional auch mit überholten Tragarmen (2x oben und 2x unten)

Art.-Nr.: 030.VK.Serie.resto

Preis: 499,-Euro

Optional bieten wir diese Vorderachskörper auch mit einem überholten Tragarmsatz (2x oben und 2x unten) an. Die Tragarme werden gestrahlt, mit neuen Traggelenken ausgerüstet und neu lackiert!

Art.-Nr.: 030.VK.Serie.resto.Trag

Preis: 899,-Euro

030-0003

Vorderachse (inkl. Radaufhängung, Radlagerung, Federung und Lenkung)

Verstellbare Vorderachse/Tieferlegungsachse (Kugelgelenkvorderachse, ab Mod.'66), mit TÜV-Gutachten

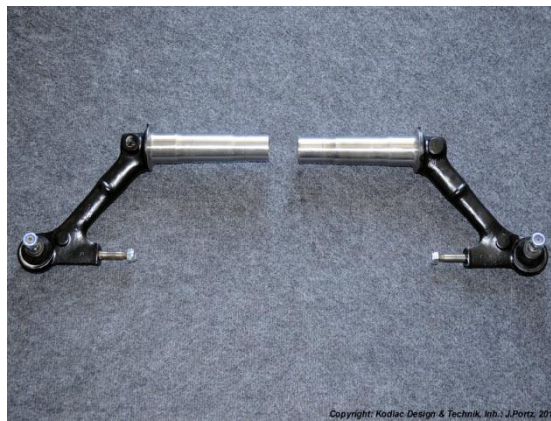

Nachfolgend finden Sie unser Angebot für verstellbare Vorderachsen (VVA) für VW Käfer, Buggys und Replikas. Diese Vorderachskörper bieten Ihnen die Möglichkeit Ihr Fahrzeug vorne tieferzulegen.

In der Mitte der Achse befindet sich eine Rasterplattenverzahnung, über die die Winkelposition der Federblätter geändert werden kann. Dadurch läßt sich der Vorderwagen in der Höhe einstellen.

Im Zuge einer noch komfortablen Federung und eines nach Tieferlegung weiterhin sicheren Fahrverhaltens empfehlen wir die Verzahnung nur moderat vorzunehmen (ca. 1 bis 2 Zähne Verstellung).

Es muß laut Gutachten bei voller Auslastung ein Restfederweg von min. 30mm erhalten bleiben.

Zu weiteren Fragen, wenden Sie sich bitte an unseren Kfz-Meisterservice!

Wir bieten Ihnen diese verstellbare Vorderachse in diversen Ausbaustufen an:

VVA-Achskörper ohne Anbauteile, inkl. TÜV-Gutachten

Art.-Nr.: 030.VVA.single

Preis: 499,-Euro

VVA-Achskörper, inkl. neuen Tragarmdichtungen, Federblättern oben und unten, Voreinstellung nach Wunsch und TÜV-Gutachten,

Art.-Nr.: 030.VVA.Variante.2

Preis: 899,-Euro

VVA-Achskörper, inkl. neuen Tragarmdichtungen, überholtem Tragarmsatz mit neuen Gelenken, Federblättern oben und unten, Voreinstellung nach Wunsch und TÜV-Gutachten

Art.-Nr.: 030.VVA.Variante.3

Preis: 1299,-Euro

Alte Tragarme müssen zur Überarbeitung vorab zugesandt werden. Bei fehlenden Tragarmen oder solchen die aus technischen Gründen nicht überholfähig sind, berechnen wir einen Aufpreis von 240,-Euro / Satz (Satz = 2x gebr. Tragarm oben + 2x gebr. Tragarm unten)!

Zu weiteren Ausbaustufen (z.B. mit neuer Lenkung, mit Scheibenbremse vorn, mit Stoßdämpfern etc.) erstellen wir Ihnen gerne auf Anfrage ein individuelles Angebot!

Diese Achse gibt es auf Anfrage auch für Fahrzeuge mit Bundbolzenvorderachse (Fzg. bis Mod.'65)!

030-0004

Vorderachse (inkl. Radaufhängung, Radlagerung, Federung und Lenkung)

Umbausatz auf Zahnstangenlenkung

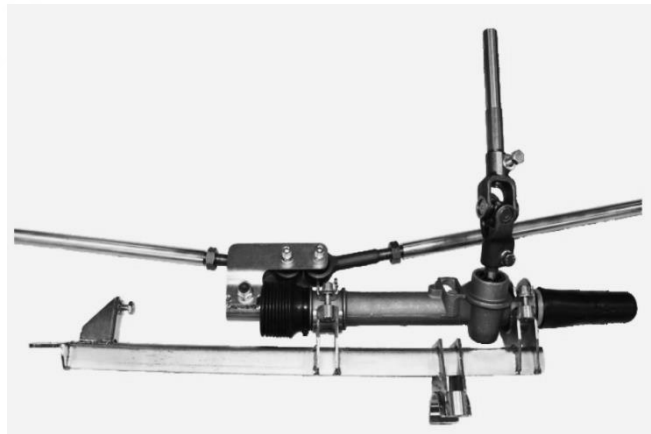
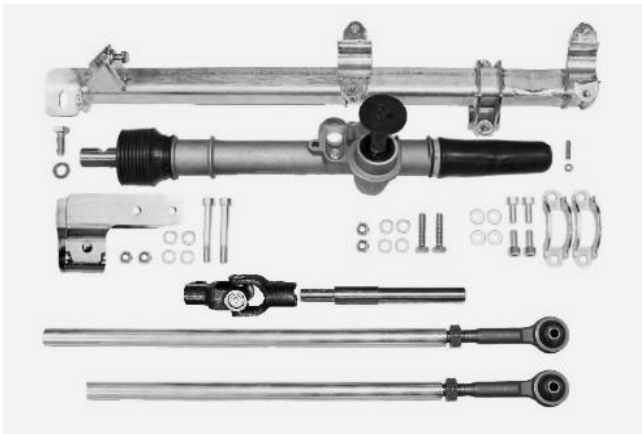

Umbausatz auf Zahnstangenlenkung

Dieser Umbausatz auf Zahnstangenlenkung sorgt für eine wesentlich direktere, präzisere Lenkung!

Die Lenkkräfte lassen sich dadurch ebenso verringern. Der Satz ist passend für alle VW Käfer, Buggys/Replikas mit kurzem Vorderwagen u. Kugelgelenkvorderachse, ab Modelljahr 1966!

Der Umbausatz wird mit TÜV-Gutachten geliefert!

Unser Kfz-Meisterservice berät Sie dazu gerne!

Umbausatz auf Zahnstangenlenkung (Einzelteile siehe Fotos oben)

Art.-Nr.: 030.KZL.Set

Preis: 949,-Euro

031-0001

Vordere Bremsanlage (inkl. Hauptbremszylinder, Bremsleitungen und Schläuche)

Folgende Ersatzteile der vorderen Serien-Bremsanlage liefern wir Ihnen gerne auch einzeln:

- Hauptbremszylinder
- Radbremszylinder, Bremssättel
- Bremstrommeln, Bremsscheiben
- Bremsbeläge (für Trommel- u. Scheibenbremsen)
- Bremsschläuche und Leitungen
- Bremslichtschalter
- Einzelteile wie Entlüfternippel, Leitungsverbinder, Abzweigverbinder etc.

Unser Kfz-Meisterdienst berät Sie dazu gerne!

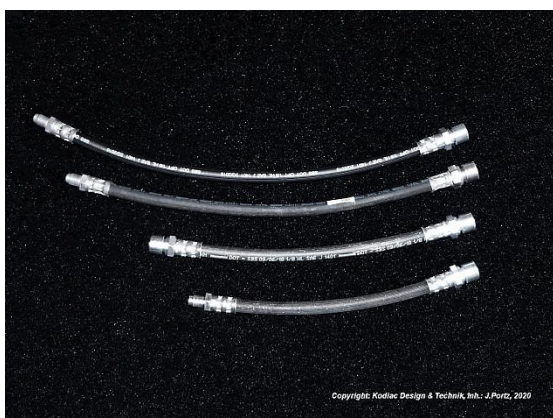

031-0002

Vordere Bremsanlage (inkl. Hauptbremszylinder, Bremsleitungen und Schläuche)

Bremsleitungssätze

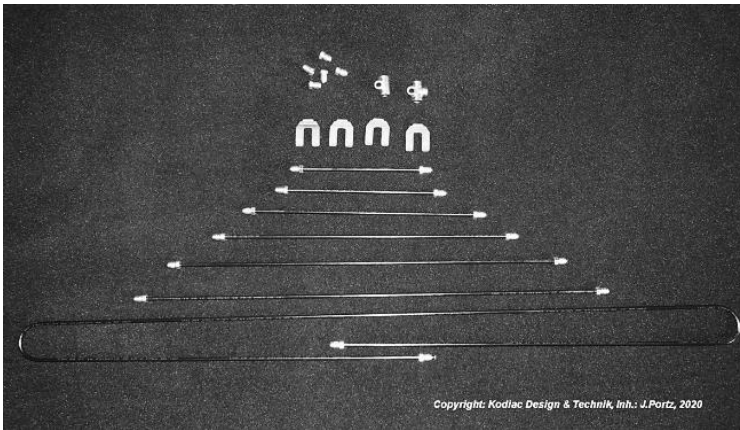

Wir liefern Ihnen hochwertige Bremsleitungssätze für VW Käfer oder Buggy/Replika aus Deutschland.

Unsere Bremsleitungen bestehen aus doppelwandigem, verkupfertem und kunststoffbeschichtetem Bandstahlrohr!

Bitte geben sie bei der Bestellung das genaue Baujahr Ihres Fahrzeugs, die Art der Bremse an Vorderachse und Hinterachse, sowie die Bauart der Hinterachse an (Schräglenker oder Pendelachse).

Hinweis: Der Einbau der Leitungen muß immer spannungsfrei erfolgen!

Art.-Nr.: 031.Bremsleitungssatz.kpl.1

Preise: auf Anfrage

031-0003

Vordere Bremsanlage (inkl. Hauptbremszylinder, Bremsleitungen und Schläuche)

VW Käfer, Buggy/Replika - Umbausatz auf Scheibenbremsanlage vorne



Umbausatz auf Scheibenbremsanlage



Tandem-Hauptbremszylinder

Wir bieten Ihnen hier einen Umbausatz auf Scheibenbremsanlage vorne an.

Dieser Satz besteht aus serienähnlichen VW Käfer-Bremsenteilen und wurde früher optional ab Werk als wählbare Zusatzausstattung angeboten! Der Komplettsatz ist passend für VW Käfer 1200/1300/1500/1600 mit kurzem Vorderwagen und Kugelgelenkvorderachse ab Modelljahr 1968. Bei den Modellen 1966/1967 muß zusätzlich der äußere Spurstangenkopf gewechselt werden, da die Achsschenkel in unserem Satz (ab 1968 serienmäßig) eine größere Konus-Öffnung für die Spurstange außen haben! Unser Kfz-Meisterservice berät Sie bei Bedarf dazu gerne!

Diese Scheibenbremsen-Umrüstung vorne ist im VDTÜV-Merkblatt (VW-Umrüstungen) ausdrücklich erlaubt! Scheibenbremsen vorne sind bei VW Käfer, -Buggys & -Replikas obligatorisch ab 37kW/50PS Motorleistung! Bei einer Motorleistung über 55kW/75PS muß mindestens vorne eine innenbelüftete Scheibenbremsanlage verbaut werden (siehe unser Angebot ab Seite 31-0003).

Dieser Umbausatz besteht aus:

- 2x Achsschenkel für Scheibenbremse (überholte Originalteile oder Aftermarket-Teile, je nach Verfügbarkeit)
- 2x Bremsscheibe
- 1x Satz Bremsbeläge
- 2x hochwertiger Radlagersatz (Erstausrüsterqualität)
- 2x Staubschutzbleche
- 2x Bremsschläuche
- 2x Achsnabendeckel (ohne Abbildung)
- 1x Anbausatz

Art.-Nr.: 031.SBS.Serie

Preis/Satz: 990,-Euro

Bei Bedarf bieten wir Ihnen diesen Scheibenbremsenumrüstsatz zusätzlich noch mit einem dazu passenden Hauptbremszylinder an (Tandem-Hauptbremszylinder ohne Vordruckventile, inkl. Bremslichtschalter)!

Art.-Nr.: 031.SBS.Serie.HBZ

Preis Umrüstsatz inkl. neuem HBZ: 1149,-Euro

Dieser Umrüstsatz wird mit VW Käfer-Radlockkreis (4x130) geliefert. Gegen Aufpreis ist er auch mit Porsche-Radlockkreis (5x130) erhältlich. Unser Kfz-Meisterservice berät Sie bei Bedarf dazu gerne!

Selbstverständlich bekommen Sie alle Teile der vorderen Bremsanlage (z.B. Scheiben, Trommeln, Belagsätze, Bremsschläuche und Leitungen, Hauptbremszylinder, Bremssättel, Radbremszylinder, etc.) auch einzeln.

Siehe dazu Seite 031-0001! Bei Bedarf senden Sie uns bitte eine Mail unter Angabe Ihres Fahrzeugtyps, des Baujahres und der gewünschten Bauteile! **Wir erstellen Ihnen dazu gerne ein individuelles Angebot!**

031-0004

Vordere Bremsanlage (inkl. Hauptbremszylinder, Bremsleitungen und Schläuche)

VW Käfer, Buggy/Replika - Umbausatz auf Sport-Scheibenbremsanlage vorne

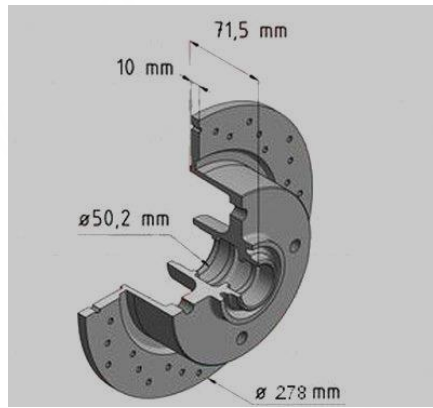

Umbausatz auf Sport-Scheibenbremsanlage

Sportscheibenbremse, gelocht

Wir bieten Ihnen hier einen hochwertigen Umbausatz auf Sport-Scheibenbremsanlage vorne an. Dieser Satz verbessert die Bremsqualität Ihres Fahrzeugs nochmal deutlich! Gelochte Sport-Bremsscheiben in Verbindung mit Sportbremsbelägen (höherer Reibwert) sorgen auch bei starker Belastung für gute Verzögerungswerte!

Der Komplettsatz ist passend für VW Käfer 1200/1300/1500/1600 mit kurzem Vorderwagen und Kugelgelenk-vorderachse ab Modelljahr 1968. Bei den Modellen 1966/1967 muß zusätzlich der äußere Spurstangenkopf gewechselt werden, da die Achsschenkel in unserem Satz (ab 1968 serienmäßig) eine größere Konus-Öffnung für die Spurstange außen haben! Unser Kfz-Meisterservice berät Sie bei Bedarf dazu gerne!

Dieser Scheibenbremsen-Umrüstsatz entspricht im Wesentlichen der Anlage auf Seite 031-0001 mit dem Unterschied, daß die Bremsscheiben zusätzlich gelocht sind (mit ABE) und der Belagsatz vorne einen besseren Reibwert hat (= Bremsbelag für Sportfahrer, mit Zulassung)! Scheibenbremsen vorne sind bei VW Käfer, -Buggys & -Replikas obligatorisch ab 37kW/50PS Motorleistung! Bei einer Motorleistung über 55kW/75PS muß mindestens vorne eine innenbelüftete Scheibenbremsanlage verbaut werden (siehe unser Angebot ab Seite 31-0003).

Dieser Umbausatz besteht aus:

- 2x Achsschenkel für Scheibenbremse (überholte Originalteile oder Aftermarket-Teile, je nach Verfügbarkeit)
- 2x spezielle Sport- Bremsscheibe, gelocht, mit ABE
- 1x Satz DS-Performance Sportbremsbelag mit höherem Reibwert, mit ABE
- 2x hochwertiger Radlagersatz (Erstausrüsterqualität)
- 2x Staubschutzbleche
- 2x Bremsschläuche
- 2x Achsnabendeckel
- 1x Anbausatz

Art.-Nr.: 031.SBS.Sport

Preis/Satz: 1190,-Euro

Bei Bedarf bieten wir Ihnen diesen Scheibenbremsenumrüstsatz zusätzlich noch mit einem dazu passenden Hauptbremszylinder an (Tandem-Hauptbremszylinder ohne Vordruckventile, inkl. Bremslichtschalter)!

Art.-Nr.: 031.SBS.Sport.HBZ

Preis Umrüstsatz inkl. neuem HBZ: 1349,-Euro

Dieser Umrüstsatz wird ausschließlich mit VW Käfer-Radlochkreis (4x130) geliefert!

031-0005

Vordere Bremsanlage (inkl. Hauptbremszylinder, Bremsleitungen und Schläuche)

VW Käfer, Buggy/Replika - Umbausatz auf innenbelüftete Scheibenbremsanlage vorne, mit TÜV



innenbelüftete Scheibenbremsanlage vorn



innenbelüftete Bremsscheibe

Wir bieten ihnen hier einen hochwertigen Umbausatz auf innenbelüftete Scheibenbremse vorne an.

Dieser Satz ist für VW Käfer, Buggys oder Replikas ab Mod. 1966 und einer Motorleistung über 55kW/75PS zur TÜV-Abnahme obligatorisch! **Ein entsprechendes Gutachten wird mitgeliefert.** In Verbindung mit größeren Radbremszylindern hinten (in unserem Satz enthalten) sind Motorleistungen bis 100kW/136PS möglich! Beim zusätzlichen Einbau einer Scheibenbremsanlage an der Hinterachse (s. Baugruppe 041 in unserem Katalog) dürfen lt. TÜV-Gutachten sogar Motoren bis zu max. 118kW/160PS eingebaut werden.

Der Umbausatz wird von uns in 2 Varianten angeboten:

Variante A: ohne Achsschenkel für Scheibenbremsen

Variante B: mit Achsschenkel für Scheibenbremsen (ab 1968)

Der Komplettsatz ist passend für VW Käfer 1200/1300/1500/1600 mit kurzem Vorderwagen ab Mod. 1968.

Bei den Modellen 1966/1967 muß zusätzlich der äußere Spurstangenkopf gewechselt werden, da die Achsschenkel in unserem Satz (ab 1968 serienmäßig) eine größere Konus-Öffnung für die Spurstange außen haben!

Dieser Umrüstsatz wird mit VW Käfer-Radlockkreis (4x130) geliefert. Gegen Aufpreis ist er auch mit Radlockkreis 4x100 oder 5x130 erhältlich. Unser Kfz-Meisterservice berät Sie bei Bedarf dazu gerne!

Teileliste Variante A:

- 2x spezielle innenbelüftete Bremsscheibe
- 1x Satz Bremsbeläge mit Anbausatz
- 2x Spezialbremsättel mit Anbausatz
- 2x hochwertiger Radlagersatz (Erstausrüsterqualität)
- 2x neue Nabendeckel
- 2x Bremsschläuche vorne
- 2x Radbremszylinder hinten mit größerem Innendurchmesser (19,05mm)
- 1x TÜV-Gutachten

Art.-Nr.: 031.iSBS.VA

Preis/Satz: 1099,-Euro

Teileliste Variante B:

- 2x Achsschenkel für Scheibenbremse (überholte Originalteile oder Aftermarket-Teile, je nach Verfügbarkeit)
- 2x spezielle innenbelüftete Bremsscheibe
- 1x Satz Bremsbeläge mit Anbausatz
- 2x Spezialbremsättel mit Anbausatz
- 2x hochwertiger Radlagersatz (Erstausrüsterqualität)
- 2x neue Nabendeckel
- 2x Bremsschläuche vorne
- 2x Radbremszylinder hinten mit größerem Innendurchmesser (19,05mm)
- 1x TÜV-Gutachten

Art.-Nr.: 031.iSBS.VB

Preis/Satz: 1599,-Euro

Passender Hauptbremszylinder zu dieser Bremsanlage:

entweder Serien-Tandem-HBZ mit 19,05mm oder unser Spezial-HBZ mit 20,64mm (s. Angebot auf Seite 031-0006)

031-0006

Vordere Bremsanlage (inkl. Hauptbremszylinder, Bremsleitungen und Schläuche)

VW Käfer, Buggy/Replika - Umbausatz auf innenbel. Scheibenbremsanlage vorne, gelocht/geschlitzt, mit TÜV



innenbel. Scheibenbremsen, gelocht/geschlitzt

Dieser Satz entspricht im Wesentlichen dem Vorangegangenen. Die Bremsscheiben sind hier allerdings gelocht/geschlitzt, was die Kühlung und Wasserableitung der Bremsscheiben nochmals spürbar verbessert.

Dieser Umbausatz wird von uns auch in 2 Varianten angeboten:

Variante X: ohne Achsschenkel für Scheibenbremsen

Variante Y: mit Achsschenkel für Scheibenbremsen (ab 1968)

Der Komplettsatz ist passend für VW Käfer 1200/1300/1500/1600 mit kurzem Vorderwagen ab Mod. 1968.

Bei den Modellen 1966/1967 muß zusätzlich der äußere Spurstangenkopf gewechselt werden, da die Achsschenkel in unserem Satz (ab 1968 serienmäßig) eine größere Konus-Öffnung für die Spurstange außen haben!

Dieser Umrüstsatz wird mit VW Käfer-Radlockkreis (4x130) geliefert. Gegen Aufpreis ist er auch mit Radlockkreis 4x100 oder 5x130 erhältlich. Unser Kfz-Meisterservice berät Sie bei Bedarf dazu gerne!

Teileliste Variante X:

- 2x spezielle innenbelüftete Bremsscheibe gelocht/geschlitzt
- 1x Satz Bremsbeläge mit Anbausatz
- 2x Spezialbremssättel mit Anbausatz
- 2x hochwertiger Radlagersatz (Erstausrüsterqualität)
- 2x neue Nabendeckel
- 2x Bremsschläuche vorne
- 2x Radbremszylinder hinten mit größerem Innendurchmesser (19,05mm)
- 1x TÜV-Gutachten

Art.-Nr.: 031.iSBS.VX

Preis/Satz: 1199,-Euro

Teileliste Variante Y:

- 2x Achsschenkel für Scheibenbremse (überholte Originalteile oder Aftermarket-Teile, je nach Verfügbarkeit)
- 2x spezielle innenbelüftete Bremsscheibe gelocht/geschlitzt
- 1x Satz Bremsbeläge mit Anbausatz
- 2x Spezialbremssättel mit Anbausatz
- 2x hochwertiger Radlagersatz (Erstausrüsterqualität)
- 2x neue Nabendeckel
- 2x Bremsschläuche vorne
- 2x Radbremszylinder hinten mit größerem Innendurchmesser (19,05mm)
- 1x TÜV-Gutachten

Art.-Nr.: 031.iSBS.VY

Preis/Satz: 1699,-Euro

Spezial-Hauptbremszylinder 20,64mm (=> kürzerer Pedalweg, höhere Bremswirkung), für innenbelüftete Scheibenbremsanlage, inkl. Anbausatz, neuen Kniestücken und neuem Bremslichtschalter (auch für Fahrzeuge mit innenbel. Scheibenbremse vorn in Verbindung mit Scheibenbremsanlage hinten).

Art.-Nr.: 031.iSBS.HBZ

Preis Spezial-HBZ für innenbelüftete Scheibenbremsanlage: 239,-Euro

032-0001

Lenkrad, -Nabe, -Hupenknopf

Serienlenkräder, gebraucht



VW Käfer Serienlenkrad ab 1972



VW Käfer Serienlenkrad ab 1968

Von Zeit zu Zeit haben wir aus alten Lagerbeständen bzw. aus Fahrzeugzerlegungen **alte VW-Serienlenkräder** zu verkaufen. Bei Bedarf schreiben Sie uns bitte eine Mail unter Angabe Ihres Fahrzeugtyps, des Baujahres und der Bauart der Lenkradnabenverzahnung (Grob- oder Feinverzahnung?). Wir bieten diese gebrauchten Serienlenkräder je nach Modell u. Zustand im Preisbereich von 30,- Euro bis ca. 100,-Euro an.

Art.-Nr.: 032.gbr.Serie

Preis: ab 50,-Euro (je nach Modell und Zustand)

Sportlenkräder, gebraucht



VW Käfer Sportlenkrad Raid



VW Käfer Sportlenkrad Petri



VW Käfer Sportlenkrad Momo

Von Zeit zu Zeit haben wir aus alten Lagerbeständen bzw. aus Fahrzeugzerlegungen **alte VW-Sportlenkräder** inklusive passender Nabe zu verkaufen. Bei Bedarf schreiben Sie uns bitte eine Mail unter Angabe Ihres Fahrzeugtyps, des Baujahres und der Bauart der Lenkradnabenverzahnung (Grob- oder Feinverzahnung?). Wir bieten diese gebrauchten Sportlenkräder je nach Modell und Zustand im Preisbereich von 60,- Euro bis ca. 120,-Euro an.

Art.-Nr.: 032.gbr.Sport

Preis: ab 60,-Euro (je nach Modell und Zustand)

032-0002

Lenkrad, -Nabe, -Hupenknopf

Sportlenkräder, Naben und Zubehör, neu:

Nachfolgend finden Sie unser Angebot an neuen Sportlenkrädern und Naben für VW Käfer, VW Buggys sowie Replikas auf VW Käfer-Basis. Bitte beachten Sie bei der Bestellung, daß die Innenverzahnung der Lenkradnaben des VW Käfers im Modelljahr 1972 von grob auf fein umgestellt wurde. Ältere Fahrzeuge benötigen die Nabe mit grober Verzahnung (entsprechend 21mm Ø an der Lenkradwelle oben) und die neueren Modelle die Nabe mit feiner Verzahnung (entsprechend 17mm Ø an der Lenkradwelle oben). Weiterhin ist zu beachten, daß sich die Gutachten bzw. ABE's der Lenkräder immer nur auf den VW Käfer mit Serienbereifung beziehen (= 155R15S). Da bei VW Buggys und Replikas in der Regel vorne breitere Reifen verbaut sind, müssen vom TÜV die Lenkkräfte am Sportlenkrad in Zusammenhang mit der verbauten Reifengöße neu begutachtet werden. Bis zu einer Reifenbreite von 205mm vorne ist dies aber selbst mit unseren kleinsten Sportlenkrädern kein Problem. Wir bieten Lenkräder mit TÜV ab einem Durchmesser von 310mm an. Dies ist der kleinste Durchmesser der sowohl bei älteren (vor 1972), als auch neueren (ab 1972) Buggys gefahren werden darf. Kleinere Lenkräder gibt es, aus Sicherheitsgründen bieten wir diese aber nicht an und diese dürfen ausschließlich nur an Fahrzeuge ab 1972 angebaut werden!

Bitte beachten Sie: unsere Lenkräder mit 310mm dürfen an VW Käfer 1303 nicht montiert werden, da sonst der Tachometer verdeckt wird. Für dieses Modell sind nur Lenkräder ab 350mm zulässig und zusätzlich die Montage eines Exzentrings nötig!

Bitte schauen Sie sich dazu unsere Angebote von Momo an (ab Seite 032-0005 ff)!

Luisi Sportlenkräder



Luisi Sportlenkrad / Kunststoff



Luisi Sportlenkrad / Echtleder



Luisi Sportlenkrad /Edelholz

Wir bieten diese Lenkräder in 3 Ausführungen an. Der Außendurchmesser beträgt bei allen Modellen 310mm. Alle Lenkräder gibt es ww. ohne Aufpreis mit Speiche in Alu silber, gebürstet oder Alu schwarz-matt gebürstet. Diese Lenkräder werden inkl. Lenkradnabe, Hupenknopf u. TÜV-Gutachten geliefert (Mod. Imola o. TÜV-Gutachten) Vor der Bestellung bitte die Art der Verzahnung an Ihrer Lenkwelle feststellen (grob oder fein) und uns mitteilen.

Modell Falcon (Lenkkranz aus Kunststoff, pflegeleicht, unverwüstlich, sportliche Optik, mit TÜV-Gutachten)

Art.-Nr.: 032.Lui.Falcsi (Speiche Alu silber, gebürstet)

Art.-Nr.: 032.Lui.Falcbi (Speiche Alu schwarz-matt, gebürstet)

Preis: jeweils 229,-Euro

Modell Libeccio (Lenkkranz aus Echtleder, sehr griffig, feines Finish, mit TÜV-Gutachten)

Art.-Nr.: 032.Lui.Libec.si (Speiche Alu silber, gebürstet)

Art.-Nr.: 032.Lui.Libec.bi (Speiche Alu schwarz-matt, gebürstet)

Preis: jeweils 359,-Euro

Modell Imola: (Lenkkranz aus Edelholz, Eyecatcher mit edler Optik, ohne TÜV-Gutachten)

Eine Eintragung in die Fahrzeugpapiere ist per TÜV-Einzelabnahme möglich. Wir beraten Sie dazu gerne.

Art.-Nr.: 032.Lui.Imo.si (Speiche Alu silber, gebürstet)

Art.-Nr.: 032.Lui.Imo.bi (Speiche Alu schwarz-matt, gebürstet)

Preis: jeweils 379,-Euro

032-0003

Lenkrad, -Nabe, -Hupenknopf

Luisi Lenkrad-Kit (Sportlenkrad inkl. Nabe u. Hupenknopf)



Luisi Falcon, inkl. Nabe, Art.-Nr.: 032.Lui.Falcsi

Luisi Lenkradnaben-Kit



Luisi Lenkrad-Naben-Kit, Art.-Nr.: 032.Lui.Nab.fein

Verformbare Sicherheitsnaben, mit Kennzeichnung. TÜV-konform.

Luisi Lenkrad-Nabe, mit Feinverzahnung (ab Modelljahr 1972)

Art.-Nr.: 032.Lui.Nab.fein

Preis: 89,-Euro

Luisi Lenkrad-Nabe, mit Grobverzahnung (bis einschließlich Modelljahr 1971)

Art.-Nr.: 032.Lui.Nab.grob

Preis: 89,-Euro

032-0004

Lenkrad, -Nabe, -Hupenknopf

Luisi Ersatzhupenknöpfe



Luisi Hupenknöpfe, schwarz und schwarz-gelb

Passend für die Lenkräder Falcon, Libeccio, Imola u.a.

Ausf. schwarz, ohne Logo

Art.-Nr.: 032.Lui.Hup.bl

Preis: 29,-Euro

Ausf. schwarz-gelb, mit Luisi-Logo

Art.-Nr.: 032.Lui.Hup.ge

Preis: 49,-Euro

Ausf. schwarz-silber, mit Luisi-Logo (ohne Abbildung)

Art.-Nr.: 032.Lui.Hup.si

Preis: 39,-Euro

032-0005

Lenkrad, -Nabe, -Hupenknopf

Momo Sportlenkräder



Momo Millennium / 320mm



Momo Competition / 350mm



Momo Trek-R / 350mm



Momo Trek / 350mm

Wir bieten Ihnen Momo - Sportlenkräder in 2 Größen an: 320mm oder 350mm. Das Lenkkranz-Material ist je nach Modell entweder aus Kunststoff/Kunstleder, Echtleder oder Alcantara oder einem Materialmix daraus.

Alle Momo-Lenkräder werden inkl. Lenkradnabe, Hupenknopf und einer ABE für den VW Käfer geliefert.

Vor der Bestellung bitte die Art der Verzahnung an Ihrer Lenkwelle feststellen (grob oder fein) und uns mitteilen. Alle nachfolgenden Lenkradangebote beinhalten eine Momo-Lenkradnabe ab Modelljahr 1972 (Feinverzahnung mit ca. 17mm Durchmesser). Auf Anfrage erhalten Sie bei uns gegen Aufpreis alle untenstehenden Lenkräder auch mit einer Nabe für Fahrzeuge bis einschließlich 1971 (Grobverzahnung mit ca. 21mm Durchmesser).

Hinweise:

1. Die grobverzahnten Lenkradnaben (ca. 21mm Durchmesser) werden von Momo nicht mehr neu produziert. Die von uns angebotenen Momo-Naben mit Grobverzahnung sind restaurierte Originalteile!
2. Die von uns angebotenen Momo-Lenkräder ab 350mm Durchmesser sind in Verbindung mit einem darunter zu montierenden Exzenterring auch zulässig im VW Käfer 1303 (mit ABE)!

032-0006

Lenkrad, -Nabe, -Hupenknopf

Momo Lenkrad-Kit (Sportlenkrad inkl. Nabe u. Hupenknopf)



Momo Millennium / 320mm, inkl. Nabe

Momo Millennium 320mm (Lenkkranz Echtleder, Speiche alu-silber, modernste Optik)

Art.-Nr.: 032.Mom.Mill.320

Preis: 379,-Euro

Momo Competition 350mm (Lenkkranz Echtleder, gelocht, Speiche schwarz, sportliche Optik)

Art.-Nr.: 032.Mom.Com.350

Preis: 309,-Euro

Momo Trek R 350mm (Lenkkranz Echtleder, Griffbereich gelocht, Speiche verchromt, Motorsport-Optik)

Art.-Nr.: 032.Mom.Trek.R.350

Preis: 399,-Euro

Momo Trek 350mm (Lenkkranz Echtleder/Alcantara, Griffbereich gelocht, Speiche silber/schwarz Motorsport-Optik)

Art.-Nr.: 032.Mom.Trek.R.350

Preis: 369,-Euro

Momo Lenkradnaben-Kit



Momo Lenkrad-Naben-Kit, **mit Feinverzahnung**

Verformbare Sicherheitsnaben, mit Kennzeichnung. TÜV-konform.

Momo Lenkrad-Nabe, mit Feinverzahnung (ca. 17mm, ab Modelljahr 1972)

Art.-Nr.: 032.Mom.Nab.fein

Preis: 89,-Euro

Momo Lenkrad-Nabe, mit Grobverzahnung, (ca. 21mm, bis einschließlich Modelljahr 1971)

Art.-Nr.: 032.Mom.Nab.grob

Preis: 129,-Euro (= restauriertes Originalteil)

033-0001

Fahrwerk (Stoßdämpfer inkl. Anbausätze, Stabilisatoren inkl. Anbausätze)

Wir bieten Ihnen hier folgende Fahrwerke an:

- Standardfahrwerke für Fzg. mit Serienvorderachse und Pendel- oder Schräglenkerhinterachse
- Sportfahrwerke für Fzg. mit Serienvorderachse und Pendel- oder Schräglenkerhinterachse
- Sportfahrwerke für Fzg. mit verstellbarer Vorderachse und Pendel- oder Schräglenkerhinterachse

Die Abstimmung des Fahrwerks trägt wesentlich zum Fahrverhalten Ihres Fahrzeugs bei. Gerade bei VW Buggys- und Replikas ist durch den geänderten Aufbau und die damit verbundene Gewichtsveränderung des Fahrzeugs ein gut abgestimmtes Fahrwerk äußerst wichtig.

Die hier angebotenen Fahrwerke passen grundsätzlich an alle VW Käfer mit kurzem Vorderwagen (nicht 1302/1303) und VW Buggys bzw. -Replikas.

Wir empfehlen jedoch folgende Kombinationen:

VW Käfer im Serienzustand: Standardfahrwerk

VW Käfer, getunt: KONI- oder BILSTEIN-Sportfahrwerk

VW Buggy/Replika, ungekürztes Chassis: Standardfahrwerk oder KONI-Sportfahrwerk

VW Buggy/Replika, gekürztes Chassis: Standardfahrwerk oder KONI-Sportfahrwerk

VW Buggy/Replika, getunt, ungekürztes Chassis: KONI-Sportfahrwerk (vorne KONI-rot / hinten KONI-gelb) oder alternativ und erst ab einem Leergewicht von min. 750kg Bilstein-Sportfahrwerk.

VW Buggy/Replika, getunt, gekürztes Chassis: KONI-Sportfahrwerk (vorne KONI-rot / hinten KONI-gelb)

Bei VW Buggys und -Replikas mit gekürztem Chassis empfiehlt es sich außerdem an der Vorderachse ein Zusatzgewicht anzubauen. Unser Kfz-Meisterdienst berät Sie dazu sehr gerne!

033-0002

Fahrwerk (Stoßdämpfer inkl. Anbausätze, Stabilisatoren inkl. Anbausätze)

Serien- bzw. Standardfahrwerk für VW Käfer (nicht 1302/03), VW Buggys & -Replikas

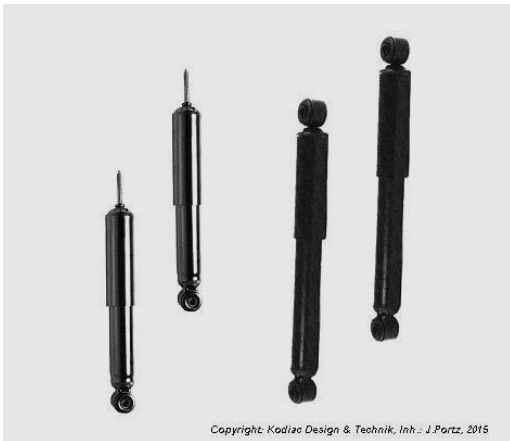

MONROE-Stoßdämpfersatz

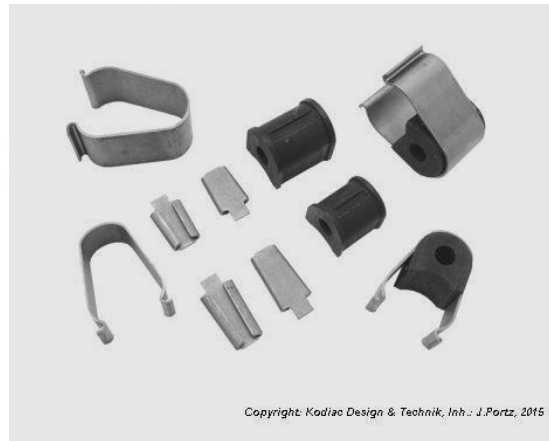

Stabilisator-Anbausatz

Das Standardfahrwerk für alle VW Käfer, -Buggys & -Replikas, ab Modelljahr 1966, mit Serien-Kugelgelenkvorderachse oder verstellbarer Vorderachse/Tieferlegungsachse (Verstellung bis max. 30mm tiefer) und Pendelachse hinten.

Premiumqualität vom weltbekannten Erstausrüster MONROE!

- ein gutes Standard-Fahrwerk mit komfortablen Fahreigenschaften
- ideal gerade für sehr leichte Buggys und Replikas mit gekürztem Chassis

Komplettsatz bestehend aus:

- 2x Öldruckdämpfer vorne, „MONROE“ (inkl. Anbausatz)
- 2x Öldruckdämpfer hinten, „MONROE“ (inkl. Anbausatz)
- 1x Stabi-Anbausatz (Premiumqualität)

Art.-Nr.: 030.MR.Kit

Preis: 399,-Euro

(mit neuem Stabilisator: + 39,00Euro Aufpreis! Bitte bei Bestellung extra angeben!)

Gegen Aufpreis ist dieses Fahrwerk auch für Fahrzeuge mit Kugelgelenkachse vorn und Schräglenkerachse hinten erhältlich!

Für Fahrzeuge mit Erstzulassung von 1960-1965 (mit Bundbolzenvorderachse) können wir Ihnen auf Anfrage auch gerne ein Angebot erstellen!

033-0003

Fahrwerk (Stoßdämpfer inkl. Anbausätze, Stabilisatoren inkl. Anbausätze)

KONI-Sportfahrwerk für VW Käfer (nicht 1302/03), VW Buggys & -Replikas



KONI-Stoßdämpfersatz



Stabilisator-Anbausatz HD

KONI-Sportfahrwerk für alle VW Käfer, -Buggys und -Replikas, ab Modelljahr 1966, mit Serien-Kugelgelenkvorderachse oder verstellbarer Vorderachse/Tieferlegungsachse (Verstellung bis max. 30mm tiefer) und Pendelachse hinten.

Dieser Fahrwerkssatz verbessert die Fahreigenschaften Ihres Wagens um einiges:

- wesentlich straffere Dämpfer (KONI-rot, nachstellbar)
- dadurch reduzierte Wank- und Karosseriebewegungen
- stabilere Kurvenlage und präziseres Lenkgefühl
- Dämpfer sind nachstellbar

Komplettsatz bestehend aus:

- 2x Öldruckdämpfer „Sport“ vorne, „KONI-rot“ (inkl. Anbausatz)
- 2x Öldruckdämpfer „Sport“ hinten, „KONI-rot“ (inkl. Anbausatz)
- 1x Stabi-Anbausatz HD (Premiumqualität)

Art.-Nr.: 030.KONI.Kit

Preis: 539,-Euro

(mit neuem Stabilisator: + 39,00Euro Aufpreis! Bitte bei Bestellung extra angeben!)

Optional mit gekürzten Spezialdämpfern vorne (KONI-rot, spezial) für Fahrzeuge ab Modelljahr 1966, mit verstellbarer Kugelgelenkvorderachse/Tieferlegungsachse und mehr als 30mm Tieferstellung vorne.

Art.-Nr.: 030.KONI.Kit.VVA.plus

Preis: 629,00Euro

(mit neuem Stabilisator: + 39,00Euro Aufpreis! Bitte bei Bestellung extra angeben!)

Gegen Aufpreis ist dieses Fahrwerk auch für Fahrzeuge mit Kugelgelenkachse vorn und Schräglenkerachse hinten erhältlich!

Für Fahrzeuge mit Erstzulassung von 1960-1965 (mit Bundbolzenvorderachse) können wir Ihnen auf Anfrage auch gerne ein Angebot erstellen!

Bei getunten VW Buggys und -Replikas können an der Hinterachse auch Sportstoßdämpfer „KONI-gelb“ eingebaut werden. Diese Dämpfer verfügen über eine festere Grundeinstellung und stützen das Fahrzeug bei strammer Kurvenfahrt hinten besser ab. Wir beraten Sie dazu sehr gerne!

033-0004

Fahrwerk (Stoßdämpfer inkl. Anbausätze, Stabilisatoren inkl. Anbausätze)

BILSTEIN-Sportfahrwerk für VW Käfer (nicht 1302/03), VW Buggys & -Replikas



BILSTEIN-Stoßdämpfersatz



Stabilisator-Anbausatz HD

BILSTEIN-Sportfahrwerk für alle VW Käfer, -Buggys und -Replikas, ab Modelljahr 1966, mit Serien-Kugelgelenkvorderachse oder verstellbarer Vorderachse/Tieferlegungsachse (Verstellung bis max. 30mm tiefer) und Pendelachse hinten.

Sehr straffer Fahrwerkssatz, ideal für getunte Fahrzeuge und sportliche Fahrweise:

- wesentlich härtere Dämpfer (Gasdruckdämpfer)
- dadurch stark reduzierte Wank- und Karosseriebewegungen
- sehr sportliche, stabile Kurvenlage und präzises Lenkgefühl
- ideal für sportlich ausgelegte VW Käfer oder VW Buggys & -Replikas mit min. 750kg Leergewicht!

Komplettsatz bestehend aus:

- 2x Gasdruckdämpfer „Sport“ vorne, „BILSTEIN“ (inkl. Anbausatz)
- 2x Gasdruckdämpfer „Sport“ hinten, „BILSTEIN“ (inkl. Anbausatz)
- 1x Stabi-Anbausatz HD (Premiumqualität)

Art.-Nr.: 030.BILSTEIN.Kit

Preis: 639,-Euro

(mit neuem Stabilisator: + 39,00Euro Aufpreis! Bitte bei Bestellung extra angeben!)

Optional mit gekürzten Spezialdämpfern vorne (BILSTEIN, spezial) für Fahrzeuge ab Modelljahr 1966, mit verstellbarer Kugelgelenkvorderachse/Tieferlegungsachse und mehr als 30mm Tieferstellung vorne.

Art.-Nr.: 030.BILSTEIN.Kit.VVA.plus

Preis: 689,00Euro

(mit neuem Stabilisator: + 39,00Euro Aufpreis! Bitte bei Bestellung extra angeben!)

Gegen Aufpreis ist dieses Fahrwerk auch für Fahrzeuge mit Kugelgelenkachse vorn und Schräglenkerachse hinten erhältlich!

Für Fahrzeuge mit Erstzulassung von 1960-1965 (mit Bundbolzenvorderachse) können wir Ihnen auf Anfrage auch gerne ein Angebot erstellen!

040-0001

Hinterachse (inkl. Radaufhängung, Radlagerung, Federung und Dämpfung)

Folgende Serien-Ersatzteile der Hinterachse können wir Ihnen liefern:

- Achsrohre, Achswellen, Antriebswellen
- Federstreben, Schräglenker
- Drehstäbe, Drehstablagergummis, Drehstabdeckel
- Dichtsätze für Radlager und Antriebswellen
- Radlager, Radlagerdeckel, Anbausätze
- Stoßdämpfer aller Art
- Einzelteile wie Hinterachsschrauben, Stoßdämpferanbausätze etc.

Unser Kfz-Meisterdienst berät Sie dazu gerne!

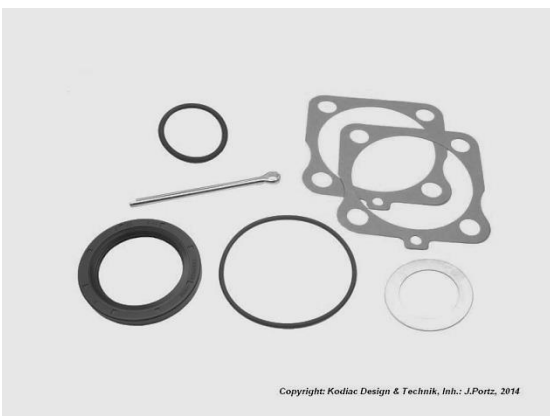
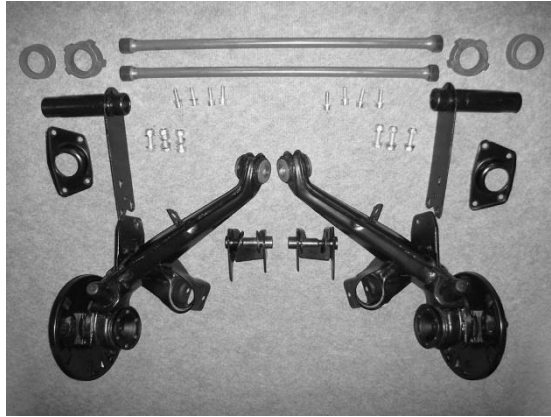
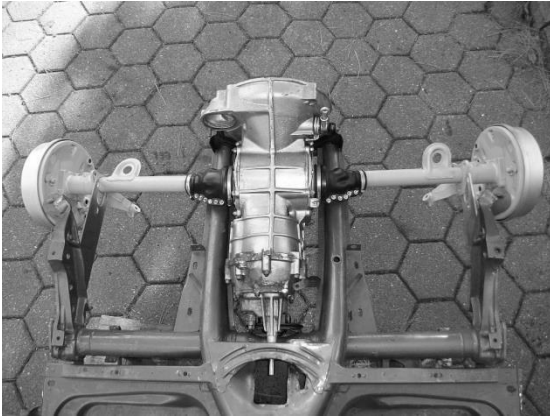

041-0001

Hintere Bremsanlage (inkl. Handbremssystem, Bremsleitungen und Schläuche)

Folgende Serien-Ersatzteile der hinteren Bremsanlage liefern wir Ihnen gerne auch einzeln:

- Radbremszylinder, Bremssättel
- Bremstrommeln, Bremsscheiben
- Bremsbeläge (für Trommel- u. Scheibenbremsen)
- Bremsschläuche und Leitungen
- Handbremshebel, Handbremsseile
- Einzelteile wie Entlüfternippel, Leitungsverbinder, Abzweigverbinder etc.

Unser Kfz-Meisterdienst berät Sie dazu gerne!

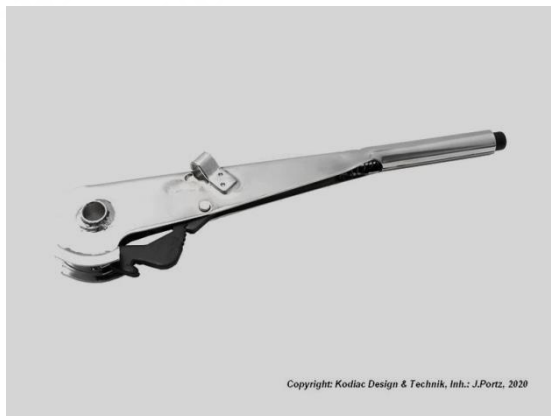
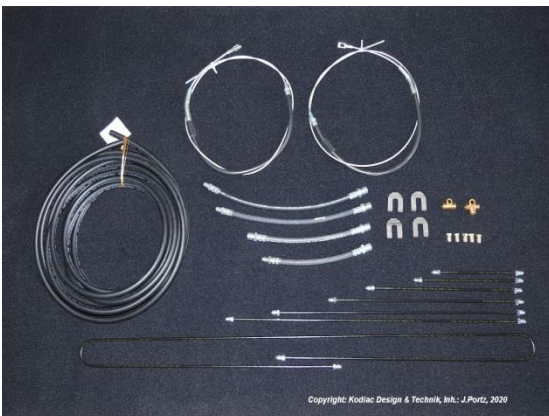
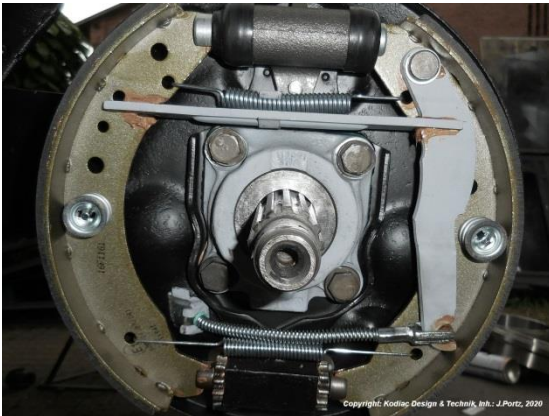
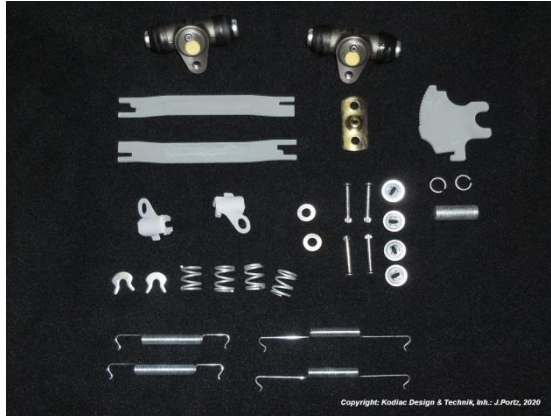
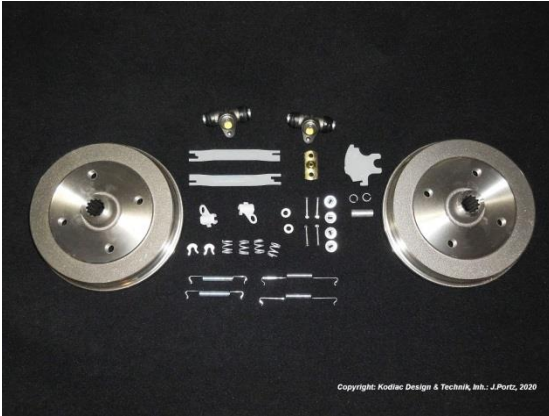

041-0002

Hintere Bremsanlage (inkl. Handbremssystem, Bremsleitungen und Schläuche)

VW Käfer, Buggy/Replika - Umbausatz auf Scheibenbremsanlage hinten:



Umbausatz auf Scheibenbremsanlage hinten



Scheibenbremsanlage hinten gelocht/geschlitzt

Wir bieten Ihnen hier einen hochwertigen Umbausatz auf Scheibenbremse hinten an.

Dieser Umbausatz kann ausschließlich in Verbindung mit einer innenbelüfteten Scheibenbremsanlage vorne verbaut werden. Siehe auch Katalogseite 031-0003! Der Satz ist für getunte VW Käfer, Buggys oder Replikas ab einer Motorleistung von 100kW/136PS zur TÜV-Abnahme obligatorisch! In Verbindung mit einem Umbau auf innenbelüftete Scheibenbremsanlage vorne, sind nach Einbau dieser Anlage **Motorleistungen bis 118kW/160PS** möglich! Der Komplettsatz ist passend für VW Käfer 1200/1300/1500/1600 ab Modelljahr 1968.

Bitte geben Sie bei Bestellung an, ob Ihr Fahrzeug eine Pendel- oder Schräglenkerhinterachse hat!

Der Umrüstsatz wird mit VW Käfer-Radlockkreis (4x130) geliefert. Gegen Aufpreis ist er auch mit Porsche-Radlockkreis (5x130) erhältlich. Unser Kfz-Meisterservice berät Sie bei Bedarf dazu gerne!

Der Umbausatz wird von uns in 2 Varianten angeboten:

Variante A: mit einfacher Brems Scheibe

Variante B: mit gelochter/geschlitzter Brems Scheibe (= verbesserte Kühlung und Wasserableitung)

Teileliste Variante A:

2x spezielle Brems Scheibe

1x Satz Bremsbeläge

2x Spezialbrems sätzel

2x Bremsleitungen

1x Anbausatz

Art.-Nr.: 041.SB.HA

Preis/Satz: 1059,-Euro

Teileliste Variante B:

2x spezielle Brems Scheibe gelocht/geschlitzt

1x Satz Bremsbeläge

2x Spezialbrems sätzel

2x Bremsleitungen

1x Anbausatz

Art.-Nr.: 041.SB.HB

Preis/Satz: 1099,-Euro

Bei Bedarf bieten wir Ihnen für diesen Umbausatz zusätzlich noch einen dazu passenden, größeren Hauptbremszylinder an. Dieser sorgt für einen kürzeren Pedalweg und eine höhere Bremswirkung!

Art.-Nr.: 031.iSBS.HBZ

Preis Spezial-HBZ für innenbelüftete Scheibenbremsanlage vorn + Scheibenbremsanlage hinten: 239,-Euro

041-0003

Hintere Bremsanlage (inkl. Handbremssystem, Bremsleitungen und Schläuche)

Bremsleitungssätze:

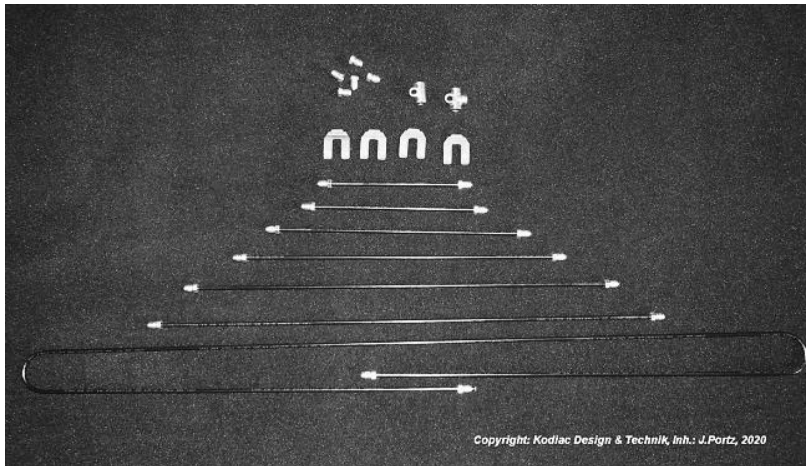

Wir liefern Ihnen hochwertige Bremsleitungssätze für VW Käfer oder Buggy/Replika aus Deutschland.

Unsere Bremsleitungen bestehen aus doppelwandigem, verkupfertem und kunststoffbeschichtetem Bandstahlrohr!
Bitte geben sie bei der Bestellung das genaue Baujahr Ihres Fahrzeugs, die Art der Bremse an Vorderachse und Hinterachse, sowie die Bauart der Hinterachse an (Schräglenker oder Pendelachse).

Hinweis: Der Einbau der Leitungen muß spannungsfrei erfolgen!

Art.-Nr.: 031.Bremsleitungssatz.kpl.1

Preise: auf Anfrage

050-0001

Allgemeine Fahrzeugelektrik (Kabelbaum, Installationsmaterial, Sicherungskasten etc.)

Einzelteile der Bordelektrik



VW Käfer, Buggy, Replika Sicherungsträger



Kabelsätze in top Qualität mit orig. Kabelfarbe

Für Ihren VW Käfer, VW Buggy oder ihre Replika bieten wir ihnen sämtliche Teile der Bordelektrik an:

- Kabelsätze
- Schalter / Taster
- Relais
- Sicherungsträger
- Kabelschuhe aller Art
- Isoliermaterial / Bougierrohr
- Installationsmaterial

Bei Bedarf schreiben Sie uns bitte eine Mail unter Angabe Ihres Fahrzeugtyps und des Baujahres!

050-0002

Allgemeine Fahrzeugelektrik (Kabelbaum, Installationsmaterial, Sicherungskasten etc.)

Universal Elektriksatz für VW Buggys / -Replikas / -KitCars:



Universal Elektriksatz für alle VW Buggys und Replikas, mit kurzem oder langem Radstand, bestehend aus:

- kpl. Kabelsatz (Kabelfarben nach dt. Standard, die Kabelquerschnitte sind überdimensioniert ausgelegt)
- Sicherungskasten (12fach) mit Deckel
- Lichtschalter, mit Zugknopf
- Warnblinkschalter, mit Zugknopf
- 12 Volt-Abblendrelais, mit Befestigungsfahne
- 12 Volt-Blinkrelais, mit Befestigungsfahne
- Batterie-Anlasser-Kabelsatz (Plus / Klemme 30)
- Batterie-Masseband zur Karosserie 300mm / ww. 340mm
- Chassis-Masseband zum Getriebe/Motor 150mm

Bitte bei der Bestellung den Typ (Hersteller des Buggys bzw. der Replika) und die Gesamtlänge des Fahrzeugs angeben!

Art.-Nr.: 050.UNISATZ.1

Preis: 899,-Euro

optionale Teile:

Wischerschalter, 2stufig, mit Zugknopf

(nur für Fahrzeuge nötig, die keinen Lenkstockschalte für die Wischerbetätigung haben)

Art.-Nr.: 050.WSS.ZG

Preis: 79,-Euro

Taster für Scheibenwaschpumpe, Hupe o.ä.

Art.-Nr.: 050.SWP.TS

Preis: 19,-Euro

Audiokabelstrang, universal

(4x Lautsprecherkabel, Stromversorgung für Radio o.ä., Antenne, Anschlußmaterial)

Art.-Nr.: 050.AUDIO.uni

Preis: 79,-Euro

053-0001

Elektrische Benzinpumpe, Sicherheitsabschaltung für elektr. Benzinpumpe

Elektrische Benzinpumpen



elektr. Benzinpumpe



auswechselbare Stutzen (6mm oder 8mm)

Elektrische Benzinpumpen für VW Käfer, Buggys und Replikas mit Serien-Motoren oder Tuning-Motoren!

Die mechanisch gesteuerte Serienbenzinpumpe kommt bei höherem Benzindurchsatz (=> Motortuning) schnell an ihre Leistungsgrenze. Vor allem im Vollastbereich kann es im Extremfall dann nicht nur zu Leistungsabfall kommen. Im schlimmsten Fall magert der Motor so stark ab, daß durch die fehlende Kraftstoffmenge die Innenkühlung gänzlich fehlt, die Verbrennung dadurch wesentlich „heißer“ abläuft und es zu gravierenden Motorschäden kommen kann!

Die von uns vertriebenen elektrischen **HARDI-Benzinpumpen (Made in Germany)** sorgen unter allen Betriebsbedingungen für eine sehr gute Kraftstoffversorgung, gerade auch bei Betrieb von 2-Vergaseranlagen oder Doppelvergaseranlagen. Alle Pumpen haben ein Steuerkonzept, bei dem sich die Förderleistung der Pumpe dem Verbrauch des Motors anpasst, d.h., bei hohem Verbrauch pumpt sie schnell, bei geringem Verbrauch langsam oder gar nicht und spart dadurch Strom (flexible Hubfrequenz). Der maximale Förderdruck liegt je nach Ausführung zwischen 0,15 bis 0,38bar. Die von uns hier angebotenen Pumpen sind alle IP-44 spritzwassergeschützt!
Alle Pumpen sind für alle handelsüblichen Kraftstoffe geeignet!

Wir liefern exklusiv alle Pumpen inkl. Befestigungsschelle und geräuschkämmender 3-Punkt-Halterung!

1. elektr. Benzinpumpen für TYP1-Motoren bis ca. 44kW/60PS Leistung

Ideal für alle TYP1-Serienmotoren als Ersatz für die mechanische Benzinpumpe

Art.-Nr.: 053.HARDI.13V (spritzwassergeschützte Ausführung)

Preis: 125,-Euro

2. elektr. Benzinpumpen für TYP1- oder TYP4-Motoren bis ca. 74kW/100PS Leistung

Diese Pumpenausführung ist gedacht für Serien- oder Tuning-Motoren bis ca. 74kW/100PS Leistung

Art.-Nr.: 053.HARDI.14V (spritzwassergeschützte Ausführung)

Preis: 130,-Euro

3. elektr. Benzinpumpe für TYP1- oder TYP4-Motoren ab ca. 74kW/100PS Leistung

Für alle getunten Typ1- oder Typ4-Motoren ab 74kW/100PS Leistung (Fördermenge bis zu 130L/h)

Art.-Nr.: 053.HARDI.18V (spritzwassergeschützte Ausführung)

Preis: 140,-Euro

Auf Anfrage können wir Ihnen auch für ältere Fahrzeuge mit 6-Volt Bordnetz elektr. Benzinpumpen liefern.

053-0002

Elektrische Benzinpumpe, Sicherheitsabschaltung für elektr. Benzinpumpe

Sicherheitsabschaltung für elektrische Benzinpumpen



Sicherheitsabschaltung / Komplettsatz

Diese Sicherheitsabschaltung sorgt dafür, dass im Falle eines Unfalls die elektrische Benzinpumpe sicher abschaltet und kein Kraftstoff mehr austreten kann (ges. Vorschrift)!

Bleibt der Motor stehen, trennt das Relais die Stromversorgung der Benzinpumpe.

Diese Sicherheitsabschaltung funktioniert auch bei nachgerüsteter elektronischer Zündanlage!

Lieferumfang:

- Relais mit Sockel
- Sicherung
- ein kleiner Kabelbaum
- ausführliche Montageanleitung.

Art.-Nr.: 053.SAS

Preis: 69,-Euro

Weiterhin erhalten Sie von uns alle Zubehör- und Ersatzteile für HARDI-Pumpen wie z.B.:

- Pumpenhalter
- Geräushdämpfer
- Vorfilter
- Anschluß- und Verteilerstücke
- Kraftstoffschläuche
- Ersatzventile- und Membrane

Unser Serviceteam berät Sie dazu sehr gerne!

054-0001

Zündanlage

Serien-Zündanlage (kontaktgesteuerte Spulenzündung)



VW Typ1 Serienverteiler



Zündanlagen-Einzelteile

Wir liefern Ihnen für alle VW Käfer, Buggys und Replikas mit Typ1 oder Typ4-Motoren sämtliche Einzelteile der Serien-Zündanlage, z.B.:

- Zündverteiler (mit Unterdruck und Fliehkraftregelung oder reine fliehkraftgeregelter Ausführung)
- Verteilerkappen
- Verteilerfinger
- Unterbrecherkontakte
- Kondensatoren
- Zündkerzen, inkl. Kerzenstecke und Zündkabel
- komplette Zündkabelsätze

Zur Bestellung geben Sie bitte den Motorkennbuchstaben Ihres Motors und die Verteilernummer an!

054-0002

Zündanlage

Zündanlage „123-Ignition“ (vollelektronische Zündanlage)



elektr. Zündanlage 123-Ignition



inkl. Zündkabelsatz, Zündspule und Verteilerklemme

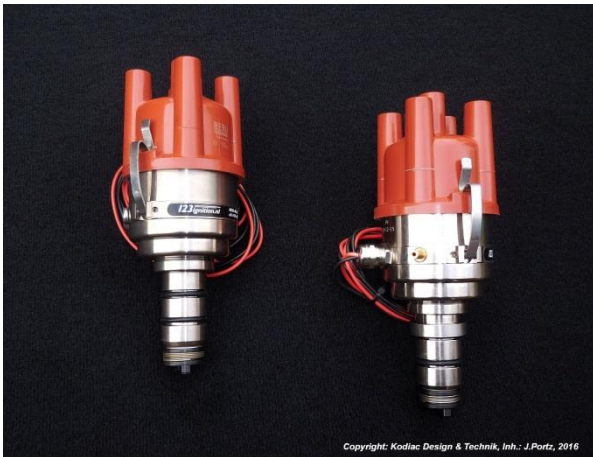

wahlweise mit oder ohne Unterdruckanschluß

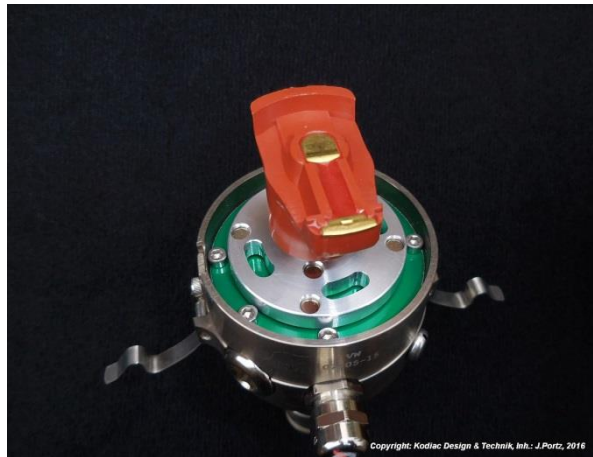

wartungsfreie Hochleistungselektronik

Komplette, elektronische Zündanlage „123-Ignition“ für alle VW Typ1- oder Typ 4-Motoren bestehend aus:
1x elektron. Verteiler „123-Ignition“ (ww. mit oder ohne Unterdruckanschluß), inkl. Distanzstück
1x Spezialzündspule (Bosch oder NGK, je nach Verfügbarkeit)
1x Zündkabelsatz
1x Verteilerklemme

Der kontaktlose Verteiler „123-Ignition“ ist mit 16 manuell einstellbaren Zündkurven vorprogrammiert und ersetzt den Serienverteiler. Die hochwertige und wartungsfreie Elektronik dieses Systems sorgt für einen kräftigeren Zündfunken und einen gleichmäßigeren Motorlauf. Bei Tuningmaßnahmen kann der Verteiler durch Änderung des Zündkennfeldes angepaßt werden. Die Elektronik des Verteilers arbeitet mit 6- und 12 Volt-Bordspannung!

Angebot 1:

123-Ignition-Verteiler OHNE Unterdruckanschluß + Zündspule + Zündkabelsatz + Verteilerklemme

Art.-Nr.: 054.123IG.OU.Typ1

Preis für Typ1-Motor: 409,00Euro

Art.-Nr.: 054.123IG.OU.Typ4

Preis für Typ4-Motor: 439,00Euro

Angebot 2:

123-Ignition-Verteiler MIT Unterdruckanschluß + Zündspule + Zündkabelsatz + Verteilerklemme

Art.-Nr.: 054.123IG.MU.Typ1

Preis für Typ1-Motor: 439,00Euro

Art.-Nr.: 054.123IG.MU.Typ4

Preis für Typ4-Motor: 469,00Euro

055-0001

Beleuchtungsanlage (Scheinwerfer, Rückleuchten, Blinker, Innenraumleuchten)

Scheinwerfer, Rückleuchten, Blinker, Innenraumleuchten etc.



Frontscheinwerfer, schwarz



Frontscheinwerfer, verchromt



diverse Rückleuchten



Rückleuchten-Modulsystem

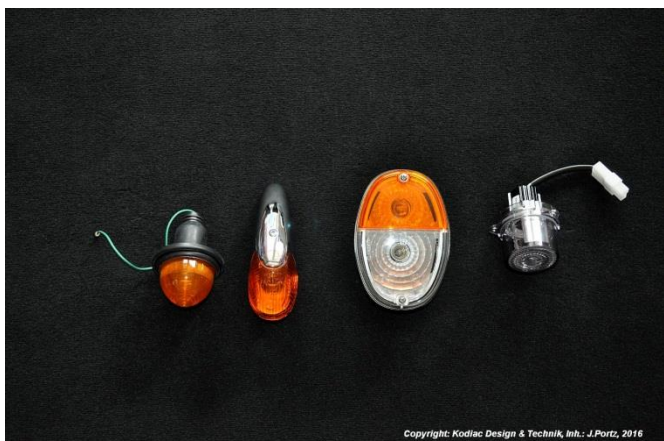

diverse Blinker



LED-Systemleuchten

Für alle VW Buggys und Replikas bieten wir Ihnen fabrikneue Frontscheinwerfer, Blinker, Rückleuchten, Rückfahrscheinwerfer, Nebelschlußleuchten sowie Zusatzfernscheinwerfer und Nebelscheinwerfer an. Das dazu benötigte Installationsmaterial (Lampensockel /- Halterungen, Kabel, Relais, Schalter, etc.) können sie selbstverständlich auch bei uns erwerben. Wir beschränken uns beim Angebot auf hochwertige und universell einsetzbare Scheinwerfer und Leuchten. **Alle von uns vertriebenen Teile sind für den öffentlichen Straßenverkehr zugelassen und somit auch mit entsprechenden Prüfzeichen gekennzeichnet!**

Bei Interesse an unserem Angebot rufen Sie uns bitte an oder schreiben uns eine E-Mail.

Unser KFZ-Meisterservice berät Sie dann individuell und erstellt Ihnen gerne unverbindliches Angebot!

056-0001

Scheibenwischanlage, Scheibenwaschanlage

Scheibenwischanlage



VW Käfer Scheibenwischanlage

Für Ihren VW Käfer, VW Buggy oder ihre Replika bieten wir ihnen auch sämtliche Teile der Scheibenwischanlage an:

- Befestigungskonsolen
- Scheibenwischermotoren
- Gestänge
- Wischerarme
- Wischerblätter
- Wischerschalter und Verkabelungssätze

Bei Bedarf schreiben Sie uns bitte eine Mail unter Angabe Ihres Fahrzeugtyps und des Baujahres!

Scheibenwaschanlage, universal



kpl. Scheibenwaschanlage, universell einsetzbar

Unsere Scheibenwaschanlage ist universell einsetzbar. Sie beinhaltet vom Behälter bis zur Spritzdüse alle benötigten Teile. Der Behälter (ca. 1,5L Inhalt) lässt sich auch problemlos in kleinen Innenräumen unterbringen. Die elektrische Pumpe läuft mit 12 Volt Bordspannung.

Art.-Nr.: 056.uni.Swa

Preis: 59,-Euro

060-0001

Buggy-Karosserie, komplett

VW Buggy – Bausätze:

***** The Buggy is back! *****

Fabrikneue VW Buggy Karosserie-Kits im "Manx-Style" (keine US- / UK- oder Schweden-Ware)!
Herstellung von in Deutschland zertifiziertem Kunststoffspezialisten. Das Gfk unserer Bausätze ist hochwertig und fehlerfrei auf Splitter-, Bruch- und Flammeigenschaften geprüft (mit Zertifikat).
Ideal als Ersatzteil für die Restaurierung oder für einen Neuaufbau geeignet.

Unsere Karosse kann problemlos für andere Chassislängen verlängert werden!

Lieferumfang:

1x Hauptschale, 1x Fronthaube mit Armaturenbrett, 1x Frontscheibenrahmen

optional: 1x Paar Seitenkästen, 1x Motorhaube

Modell „Manx-Style“



Karosserie-Hauptschale, Front

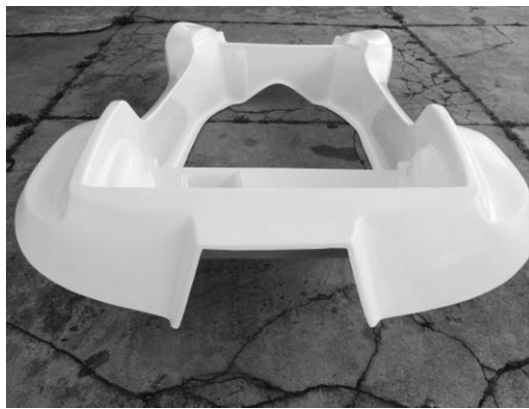

Karosserie-Hauptschale, Heck



Fronthaube

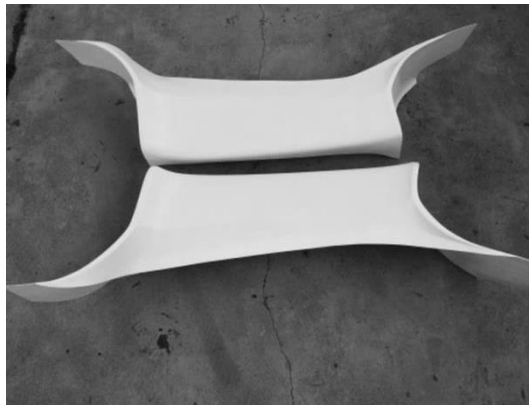

Seitenkästen

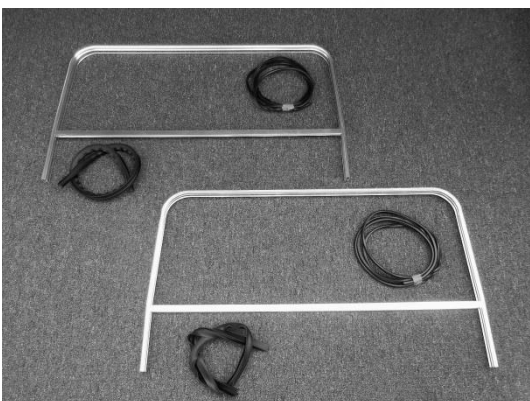

Frontscheibenrahmen mit Dichtungen



optional: Motorhaube

060-0002

Buggy-Karosserie, komplett

„Manx-Style“- Karosserie-Kit XS, für VW Käfer-Chassis mit Kürzung 380 – 400mm

Art.-Nr.: 060.BK.Mx.1

Preis: 4.990,-Euro,-

optionales Zubehör:

1x Paar Seitenkästen

Art.-Nr.: 060.BK.Mx.Zubehör.1

Preis: 550,-Euro

1x Motorhaube (ohne Abb.)

Art.-Nr.: 060.BK.Mx.Zubehör.2

Preis: 290,-Euro

Auf Wunsch liefern wir Ihnen auch sämtliche weiteren Anbauteile für dieses Buggy-Kit, wie z.B. Sport-Sitze, Überrollbügel, Felgen, Buggy-Scheinwerfer und -Leuchten, Motoren, Getriebe, Chassis und anderes.

Hinweis:

Die Lieferzeit für dieses fabrikneue Buggy-Karosserie-Kit beträgt momentan ca. 4-5 Monate!!!

065-0001

Spiegel, Zierrat, Embleme, Aufkleber

VW Buggy- und Replika-Spiegel:

Das Spiegelangebot in der Oldtimer- und Replika-Szene ist riesig! Nach vielen Anbauversuchen und Testfahrten haben wir uns für eine kleine, aber feine Auswahl an Fahrzeugspiegeln entschieden, die wir unseren Kunden mit gutem Gewissen anbieten können. Viele optisch sehr schöne Spiegel auf dem Markt sind leider nichts als „schönes Beiwerk“. Nutzen kann man sie nicht, da entweder das Sichtfeld zu klein ist oder der labbrige Spiegelfuß sämtliche Fahrzeugvibrationen ungehindert weitergibt.

Alle von uns angebotenen Spiegel sind dagegen von bester Materialqualität, mit gutem Sichtfeld, optisch sehr ansprechend und die meisten alle auch H-konform!

Außenspiegel, kurz

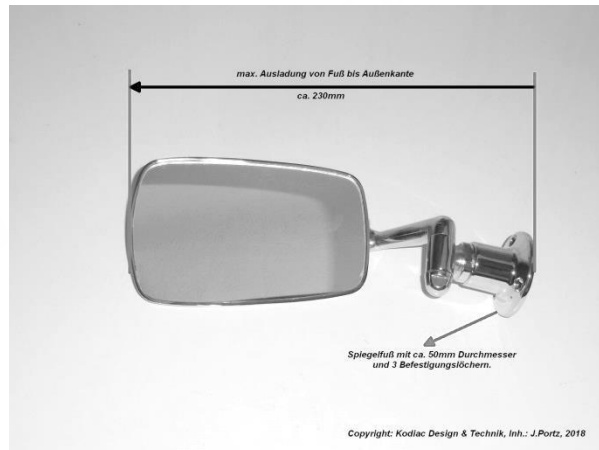

Außenspiegelsatz, kurz, inkl. Anbausatz

klassischer VW Außenspiegelsatz (Edelstahl), inklusive stabilem Fuß. Maße siehe Foto. Paßt wunderbar an viele Buggy-Modelle und an alle VW Käfer ab Baujahr 1968.

Art.-Nr.: 065.Spiegel.kurz.Satz

Preis: 179,-Euro

Einzelpreise auf Anfrage!

Außenspiegel, lang, „Schwanenhals-Spiegel“

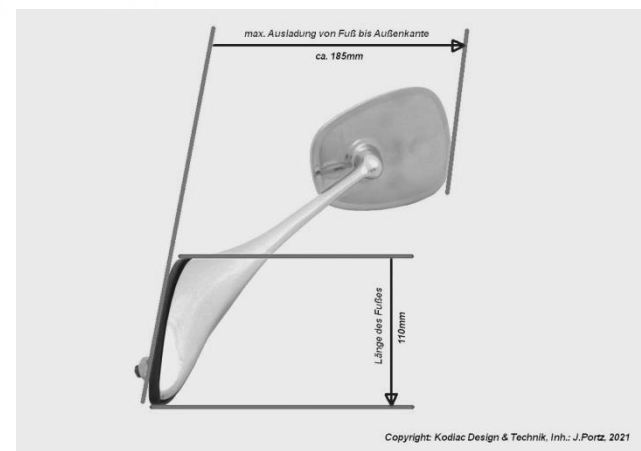

Außenspiegelsatz, lang (Schwanenhalsspiegel)

klassischer „Schwanenhalsspiegel“, verchromt, Maße siehe Foto. Paßt wunderbar an viele Buggy- und Replikas.

Art.-Nr.: 065.Spiegel.Swan.Satz

Preis: 159,-Euro

Einzelpreise auf Anfrage!

065-0002

Spiegel, Zierrat, Embleme, Aufkleber

Außenspiegel „Bullet-Style“ (Nachbau der berühmten 60er Jahre „Talbot-Spiegel“):

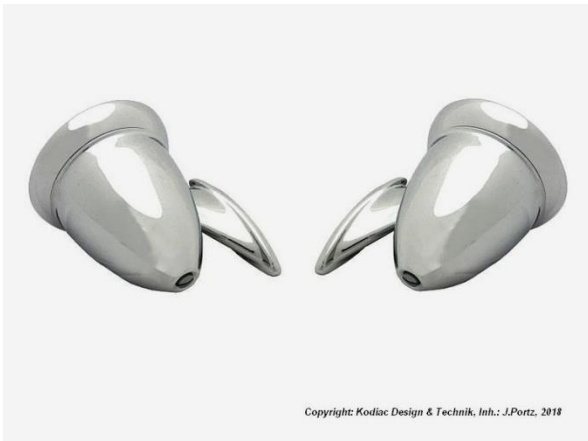

Außenspiegelsatz „Bullet-Style“

klassischer „Kotflügelspiegel. Als Zusatzspiegel fast überall einsetzbar!

Art.-Nr.: 065.Spiegel.Bullet.Satz

Preis: 99,-Euro

Einzelpreise auf Anfrage!

Ab demnächst wieder im Programm!!!

Nachbauten der 70er-Jahre-Sportspiegel in diversen Ausführungen!!!



Sportspiegel, 70er Jahre-Style

065-0003

Spiegel, Zierrat, Embleme, Aufkleber

Innenspiegel, Kunststoff, schwarz, universal (zum Ankleben an die Frontscheibe)



Innenspiegel mit Klebepad

Universell verwendbarer Innenspiegel zum Ankleben an die Frontscheibe (extrem haftstarkes Klebepad). Der Spiegel ist verstellbar, hat eine Abblendfunktion und ein E-Prüfzeichen!

Art.-Nr.: 065.Spiegel.inside.uni

Preis: 49,-Euro

Innenspiegel, Metall, verchromt (zum Anschrauben an den Frontscheibenrahmen)



Innenspiegel zum Anschrauben

Universell verwendbarer Innenspiegel zum Anschrauben an den Frontscheibenrahmen. Sehr schöne Optik, filigran, verchromt, verstellbar, keine Abblendfunktion!

Art.-Nr.: 065.Spiegel.inside.chrom

Preis: 69,-Euro

070-0001

Sitze, Sitzbänke und Zubehör

VW Buggy- und Replika - Sportsitze:

Alle von uns angebotenen Sportsitze sind geprüft und ordnungsgemäß eingebaut auch für Fahrzeuge im öffentlichen Straßenverkehr zugelassen. Ein TÜV-Gutachten wird stets mitgeliefert!

Die Qualität aller Sitze ist sowohl von der Mechanik als auch von der Bezugsqualität her als sehr gut zu bezeichnen. Die Sitze werden in Italien von absoluten „Könnern“ in Handarbeit gefertigt und dies mit Erfolg schon seit 1968! Deshalb sind alle Sitze auch H-konform!

Wir verbauen die hier angebotenen Sitze auch in allen von uns neu aufgebauten Fertigfahrzeugen und haben in über 25 Jahren noch keine einzige Reklamation gehabt.

Zu den Sitzen bieten wir natürlich auch die passenden Laufschiene und auch diverse Konsolen an (die Konsole ist die Verbindung vom Sitz zum Chassis Ihres Fahrzeugs).

Bei Bedarf bekommen Sie von uns gegen Aufpreis auch den gleichen Bezugsstoff Ihres Wunschsitzes als Meterware (bei Echtleder => kompl. Häute), um Ihre restliche Innenausstattung anpassen zu können.

Zu jedem Sitz senden wir Ihnen auf Anfrage gerne auch weitere, größere Detailfotos zu.

Hinweis:

Bitte beachten Sie, dass alle Sitze als Paar angeboten werden und die Preise somit immer für 2 Sitze gelten!

Unsere Sitzmodelle im Überblick:

Silverstone: sehr schmaler Sportsitz für kleine Innenräume, Rückenlehne starr (mit TÜV!)

Nürburgring: komfortabler Sportsitz im Design der 60er / 70er Jahre Rückenlehne starr (mit TÜV!)

Rally ST: Sport-Vollschalensitz, Rückenlehne starr (mit TÜV!)

Nürburgring R: Sport-Komfortsitz (Optik ähnlich wie Modell Nürburgring), voll verstellbar und klappbar

LeMans: Sport-Komfortsitz mit breiter Rückenlehne und flacheren Seitenteilen, voll verstellbar und klappbar

Spider: Sport-Komfortsitz, sehr schlank, sehr flache Seitenteile, ideal für etwas kräftiger gebaute Personen

Fotos, Sitzmaße und Preise finden Sie auf den folgenden Seiten!



Einbaubeispiel: Modell „Nürburgring“ im VW Buggy



Einbaubeispiel: Modell „Nürburgring R“ im VW Käfer

070-0002

Sitze, Sitzbänke und Zubehör

Sportsitz „Silverstone“

Der Halbschalen-Sportsitz „Silverstone“ ist der schmalste Sitz, den wir anbieten. Durch seine Gesamtbreite von nur 43cm eignet er sich für Fahrzeuge mit besonders engen Innenräumen. Trotz seiner geringen Breite ist er durchaus komfortabel. Der vordere Teil der Sitzfläche ist zur besseren Oberschenkelauflage etwas erhöht. Die Rückenlehne ist bei diesem Sitz nicht verstellbar oder klappbar (mit TÜV-Zulassung). Die gewünschte Neigung muß mit dem Einbau der Konsole eingestellt werden. Eine Klappfunktion kann man allerdings mittels einer Spezialkonsole herstellen. Die Kopfstütze ist in der Höhe verstellbar.

Sitzmaße:

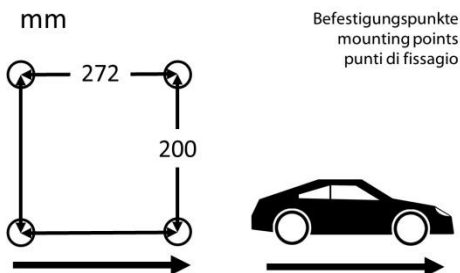
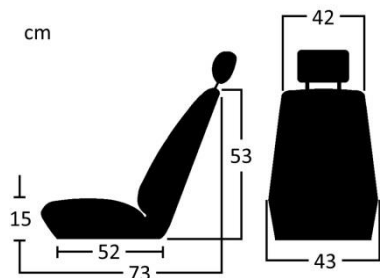

Ausführungen:



Silverstone B20, Kunstleder schwarz / Sitzfläche: Cord schwarz

Art.-Nr.: 070.SS.B20

Preis/Pair: 978,-Euro



Silverstone B21, Echtleder schwarz, komplett

Art.-Nr.: 070.SS.B21

Preis/Pair: 1536,-Euro

070-0003

Sitze, Sitzbänke und Zubehör

Sportsitz „Nürburgring“

Der Halbschalen-Sportsitz „Nürburgring“ ist vom Design her der typische Rennsportsitz der 60er / 70er Jahre: leicht, schlank, mit gutem Seitenhalt und trotzdem sehr gutem Sitzkomfort (auch für kräftigere Personen). Die Rückenlehne ist nicht verstellbar oder klappbar (mit TÜV-Zulassung). Die gewünschte Neigung muß beim Einbau eingestellt werden. Eine Klappfunktion kann man mittels Spezialkonsole herstellen. Die Kopfstütze ist in der Höhe verstellbar.

Sitzmaße:

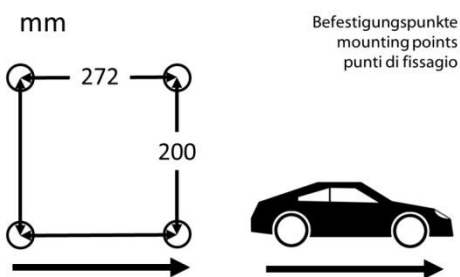
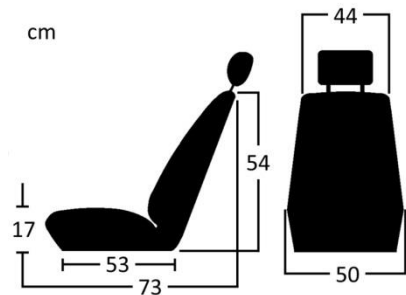

Ausführungen:



Nürburgring B10, Kunstleder schwarz / Sitzfläche: Cord schwarz

Art.-Nr.: 070.NR.B10

Preis/Pair: 978,-Euro



Nürburgring B11, Echtleder schwarz, komplett

Art.-Nr.: 070.NR.B11

Preis/Pair: 1536,-Euro

070-0004

Sitze, Sitzbänke und Zubehör

Sportsitz „Nürburgring“ (Fortsetzung)



Nürburgring B12, Kunstleder schwarz / Sitzfläche: Kunstleder genoppt, schwarz

Art.-Nr.: 070.NR.B12

Preis/Paar: 992,-Euro



Nürburgring B15, Kunstleder schwarz / Sitzfläche: Pepita

Art.-Nr.: 070.NR.B15

Preis/Paar: 1114,-Euro

070-0005

Sitze, Sitzbänke und Zubehör

Sportsitz „Rally ST“

Der Vollschalen-Sportsitz „Rally ST“ in klassischer Optik bietet perfekten Seitenhalt, eine tiefe Sitzposition und läßt sich durch seine integrierten Gurtdurchführungen ideal mit Rennsportgurten kombinieren. Die Rückenlehne ist nicht verstellbar oder klappbar (mit TÜV-Zulassung). Die gewünschte Neigung muß beim Einbau eingestellt werden. Eine Klappfunktion kann man mittels Spezialkonsole herstellen. Die Kopfstütze ist in der Höhe variabel.

Sitzmaße:

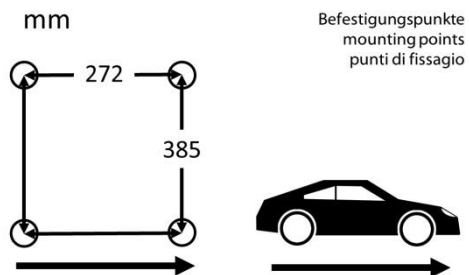
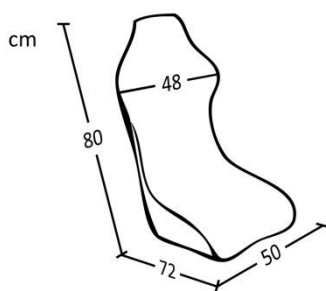
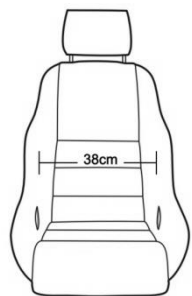

Befestigungspunkte
mounting points
punti di fissaggio

Ausführungen:



Rally ST, B70, Kunstleder schwarz / Sitzfläche: Cord schwarz

Art.-Nr.: 070.RST.B70

Preis/Pair: 1314,-Euro



Rally ST B71, Echtleder schwarz, komplett

Art.-Nr.: 070.RST.B71

Preis/Pair: 2168,-Euro

070-0006

Sitze, Sitzbänke und Zubehör

Sportsitz „Rally ST“ (Fortsetzung)



Rally ST B72, Kunstleder schwarz / Sitzfläche Kunstleder genoppt, schwarz
Art.-Nr.: 070.RST.B72
Preis/Pair: 1358,-Euro



Rally ST B75, Kunstleder schwarz / Sitzfläche Pepita
Art.-Nr.: 070.RST.B75
Preis/Pair: 1496,-Euro

070-0007

Sitze, Sitzbänke und Zubehör

Sportsitz „Nürburgring R“ (verstellbare Rückenlehne und klappbar)

Der Sportsitz „Nürburgring R“ ist eine Variante des Modells „Nürburgring“. Bei diesem Sitz läßt sich die Rückenlehne allerdings umklappen und mit einem Handrad stufenlos bis zur Liegesitzstellung in der Neigung verstellen. Der Sitz ist sehr komfortabel, hat eine gute Seitenführung und auch eine höhenverstellbare Kopfstütze. Das klassische Design paßt wunderbar zu vielen Old- und Youngtimern.

Sitzmaße:

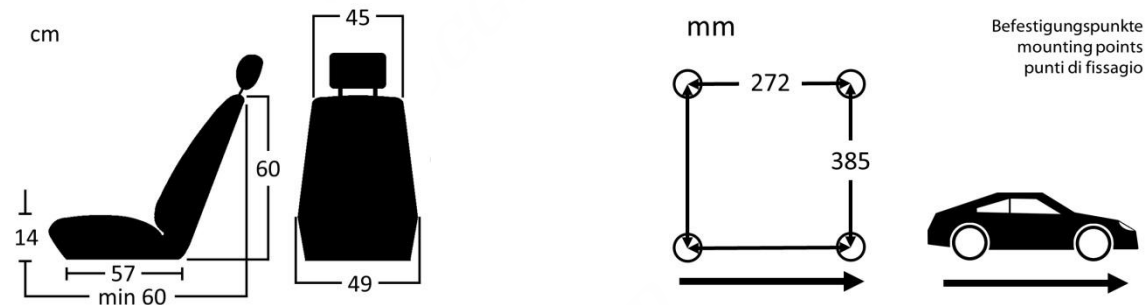

Ausführungen:



Nürburgring B10R, Kunstleder schwarz / Sitzfläche: Cord schwarz

Art.-Nr.: 070.NRR.B10R

Preis/Pair: 1458,-Euro



Nürburgring B11R, Echtleder schwarz, komplett

Art.-Nr.: 070.NRR.B11R

Preis/Pair: 2136,-Euro

070-0008

Sitze, Sitzbänke und Zubehör

Sportsitz „Nürburgring R“ (Fortsetzung)



Nürburgring B12R, Kunstleder schwarz / Sitzfläche: Kunstleder genoppt, schwarz
Art.-Nr.: 070.NRR.B12R
Preis/Pair: 1478,-Euro



Nürburgring B15R, Kunstleder glatt schwarz / Sitzfläche: Pepita
Art.-Nr.: 070.NRR.B15R
Preis/Pair: 1648,-Euro

070-0009

Sitze, Sitzbänke und Zubehör

Sportsitz „LeMans“ (verstellbare Rückenlehne und klappbar)

Der „LeMans“ ist ein sehr komfortabler Sportsitz im Stil der 70er Jahre. Durch etwas niedrigere Seitenteile als beim „Nürburgring-R“ ist der Ausstieg noch etwas komfortabler. Die Rückenlehne ist dafür „kantiger“ und auch oben etwas breiter. Der Sitz ist umklappbar und die Lehne lässt sich mit einem Handrad stufenlos bis zur Liegesitzstellung in der Neigung verstellen. Das kräftige, klassische Design paßt perfekt in alle VW Käfer, VW 1500/1600 (Typ3), VW 411/412 (Typ4), VW Buggys wie z.B. den Albar, den PCS oder den Karmann-GF und natürlich in andere Oldtimer wie z.B. die BMW 02-Modelle, Opel Kadett / Rekord / Commodore oder Monza.

Sitzmaße:

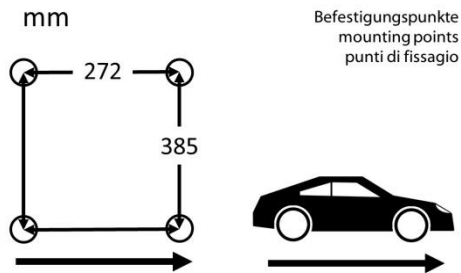
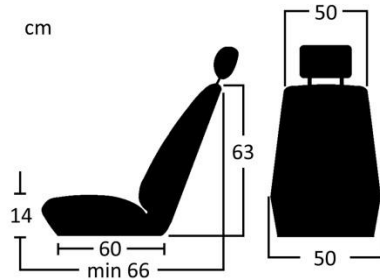

Ausführungen:



LeMans B80, Kunstleder schwarz / Sitzfläche: Cord schwarz

Art.-Nr.: 070.LM.B80

Preis/Pair: 1596,-Euro



LeMans B81, Echtleder schwarz, komplett

Art.-Nr.: 070.LM.B81

Preis/Pair: 2592,-Euro

070-0010

Sitze, Sitzbänke und Zubehör

Sportsitz „LeMans“ (Fortsetzung)



LeMans B82, Kunstleder schwarz / Sitzfläche: Kunstleder genoppt, schwarz

Art.-Nr.: 070.LM.B82

Preis/Pair: 1596,-Euro



LeMans B85, Kunstleder glatt schwarz / Sitzfläche: Pepita

Art.-Nr.: 070.LM.B85

Preis/Pair: 1868,-Euro

alternativ auch mit Echtleder / Sitzfläche: Pepita:

LeMans B81/5, Echtleder glatt schwarz / Sitzfläche: Pepita

Art.-Nr.: 070.LM.B81.5

Preis/Pair: 2510,-Euro

070-0011

Sitze, Sitzbänke und Zubehör

Sportsitz „Spider“ (verstellbare Rückenlehne und klappbar)

Der Sportsitz „Spider“ ist ein sehr schlanker, komfortabler Sitz. Die Seitenteile bieten einen guten Halt, sind aber nicht so hoch wie bei unseren übrigen Sportsitzen. Das zeitlos klassische Design orientiert sich an den typischen Roadster-Sitzen der 70er Jahre. Bei diesem Sitz läßt sich die Rückenlehne auch umklappen und mit einem Handrad stufenlos bis zur Liegesitzstellung in der Neigung verstellen. Die Kopfstütze ist in der Höhe verstellbar.

Sitzmaße:

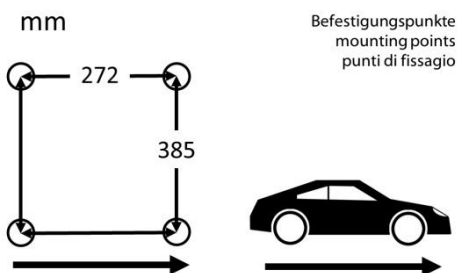
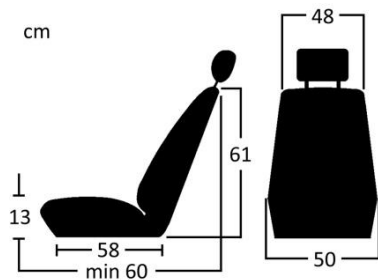

Ausführungen:



Spider B30.1, Kunstleder schwarz, komplett

Art.-Nr.: 070.SP.301

Preis/Pair: 1456,-Euro



Spider B31.1, Echtleder schwarz, komplett

Art.-Nr.: 070.SP.311

Preis/Pair: 1974,-Euro

070-0012

Sitze, Sitzbänke und Zubehör

Laufschiene für unsere Sitze



Laufschiene mit Zugbügel

Bitte beachten Sie, daß die von uns angebotenen Sitze nur in Kombination mit den dazugehörigen Laufschiene montiert werden dürfen. Die Laufschiene gibt es in 2 Ausführungen (in 200mm oder 385mm Breite abhängig vom Sitzmodell) und werden ausschließlich paarweise verkauft (= ein Paar Laufschiene = für 2 Sitze).

Laufschiene 200mm (für Modell Silverstone und Nürburgring)

Art.-Nr.: 070.LSS.200

Preis /Paar (= für 2 Sitze): 159,-Euro

Laufschiene 385mm (für Modell Rally ST, Nürburgring R, LeMans und Spider)

Art.-Nr.: 070.LSS.385

Preis /Paar (= für 2 Sitze): 159,-Euro

Sitzkonsolen:

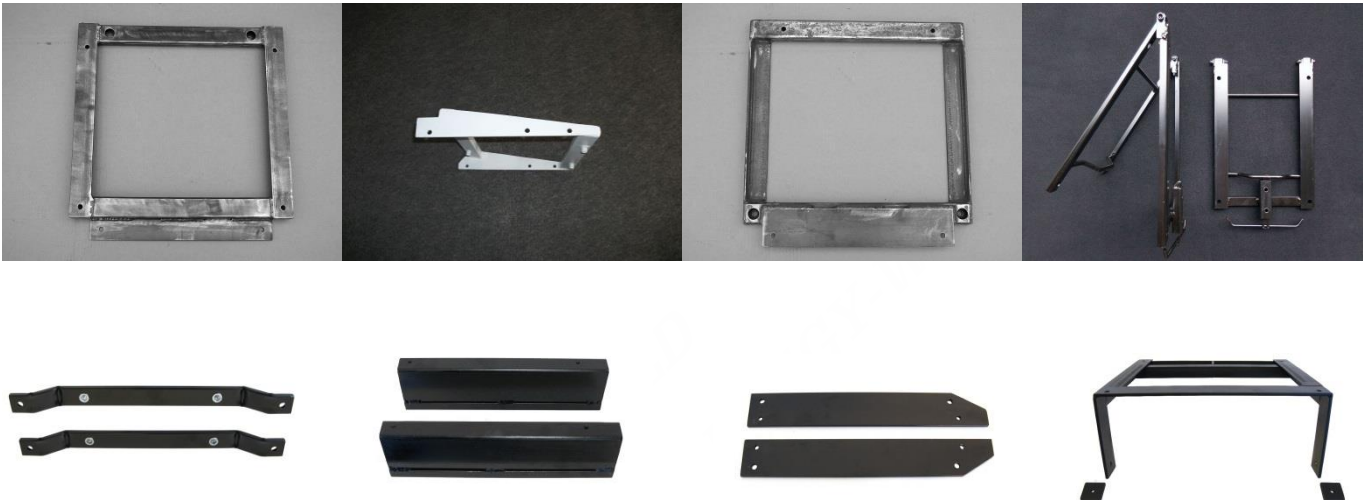

Wir bieten sowohl fertige Sitzkonsolen als auch Sitzkonsolen-Bausätze an.

Bei Bedarf senden Sie uns bitte eine Nachricht per E-Mail oder rufen Sie uns an!

Zur Erstellung eines Angebots dazu benötigen wir folgende Angaben:

- Fahrzeugtyp (mit Baujahr)
- welcher Aufbau ist montiert? (VW Käfer original? // Buggy? // Replika?, bitte jeweils mit genauer Modellangabe)
- vorhandene Sitzaufnahme am Bodenblech? (keine // L-Schiene, kurz // L-Schiene, lang // T-Schiene // 3-Bein?)
- welches Sitzmodell soll montiert werden
- Größe des Fahrers

Sitzbänke oder Einzelsitze für den Heckbereich

Für den Heckbereich Ihres Buggys oder Ihrer Replika bieten wir Sitzbänke oder auch Einzelsitze an.

Wir beraten Sie dazu sehr gerne!

080-0001

Räder, Reifen, Radzubehör (Nabenkappen, Zierringe, Distanz- u. Adapterringe etc.)

VW Käfer, Buggy- und Replika-Stahlfelgen, gebraucht



Größe: 5,5x15 / 7x15, LK4x130



Größe: 5,5x15 / 8x15, LK4x130



Größe: 9x15, LK5x205

Von Zeit zu Zeit haben wir aus alten Lagerbeständen oder Altfahrzeugzerlegungen gebrauchte Stahlfelgen im Angebot. Bei Bedarf schreiben Sie uns bitte eine Mail unter Angabe folgender Fahrzeugdaten: Typ, Baujahr, Radlochkreis am Fahrzeug. Die Preise variieren je nach Größe und Zustand!

Stahlfelgen diverser Hersteller und in verschiedenen Größen. Zum Restaurieren.

Untenstehende Preise gelten für gebrauchte Stahlfelgen mit Lochkreis 4x130 oder 5x205 (falls verfügbar).

Momentan lieferbar:

(Angebote werden nach Verfügbarkeit aktualisiert)

VW Käfer/Buggy-Stahlfelge, Seriengröße: 4x15 / 4,5x15 29ET bis ET46 (Seriendesign vom VW Käfer)

Art.-Nr.: 080.gbr.SF45

Preis: ab 60,-Euro/Stück

VW Käfer/Buggy-Stahlfelge, Größe: 5,5x15 ET6 bis 27 (Lemmerz-Sprint-Felge)

Art.-Nr.: 080.gbr.SF55

Preis: ab 120,-Euro/Stück

VW Käfer/Buggy-Stahlfelge, Größe: 8x15 ET-25 (Lemmerz-Sprint-Felge)

Art.-Nr.: 080.gbr.SF80

Preis: ab 280,-Euro/Stück

080-0002

Räder, Reifen, Radzubehör (Nabenkappen, Zierringe, Distanz- u. Adapterringe etc.)

VW Käfer, Buggy- und Replika-Alufelgen, gebraucht



ATS-Classic



AZEV-A



Fuchs

Von Zeit zu Zeit haben wir aus alten Lagerbeständen oder Altfahrzeugzerlegungen gebrauchte Alufelgen im Angebot. Bei Bedarf schreiben Sie uns bitte eine Mail unter Angabe folgender Fahrzeugdaten: Typ, Baujahr, Radlochkreis am Fahrzeug. Die Preise variieren auch hier je nach Größe und Zustand!

**Alufelgen diverser Hersteller und in verschiedenen Größen. Zum Restaurieren.
Untenstehende Preise gelten für gebrauchte Alufelgen mit Lochkreis 4x130.**

Momentan lieferbar:

(Angebote werden nach Verfügbarkeit aktualisiert)

Aktuell sind leider keine gebrauchten Alufelgen verfügbar!

080-0003

Räder, Reifen, Radzubehör (Nabenkappen, Zierringe, Distanz- u. Adapterringe etc.)

Alufelgen, neu:

Wir bieten Ihnen fabrikneu Alufelgen von **ATS**, **Maxilite** und **Schmidt** an.

Alle Alufelgensätze werden mit Radschrauben, Nabendeckeln und TÜV-Gutachten geliefert.

Einige Radsätze müssen zusammen mit Adapterringen am Fahrzeug montiert werden.

Weitere technische Informationen finden Sie im jeweiligen Angebot.

Folgende Radkombinationen sind mit TÜV-Eintragung durch uns möglich:

- ATS Classic in 5,5x15" ET25, vorne und hinten oder KTC Classic in 5,5x15 ET34, vorne und hinten
- ATS Classic in 5,5x15" ET25 vorne (alternativ: KTC Classic in 5,5x15" ET34, vorne) und 7x15 ET16 hinten
- ATS Classic in 7x15" ET16 vorne und hinten
- ATS Classic in 7x15" ET16 vorne und 9x15" ET-19 hinten
- Maxilite MX in 6x15" vorne und 7x15" hinten (für Buggys mit schmalem Heck)
- Maxilite MX in 6x15" oder 7x15" vorne und 8x15" oder 9x15" hinten (für Buggys mit breitem Heck)
- Schmidt TH-Line in 7x15" vorne und 9x15" hinten (auch in 18" Ø), in Vorbereitung
- Schmidt XS5-Line 8,5x20" vorne und 10,5x20" hinten, in Vorbereitung

ATS-Alufelgensatz „Classic“ 5,5x15 ET25 (vorne und hinten)



ATS-Felge „Classic“ 5,5x15, ET25, schwarz/poliert

**Die klassische ATS-Leichtmetallfelge für „VW Käfer und Co.“!
Beste Qualität, H-konform (historisches Zubehör), mit TÜV-Gutachten!**

Passend für VW Käfer, Buggys und Replikas und weitere luftgekühlte VW mit entsprechender Radabdeckung.

Maße Felge vorn und hinten (= orig. ATS): 5,5x15, ET25, Lochkreis 4x130 (VW Käfer 12/13/1500 &1600i)

Mögliche Reifengrößen rundum (abhängig vom Fahrzeugtyp und der Radabdeckung):

165/80R15 // 175/70R15 // 185/65R15 // 185/70R15 // 195/60R15 (weitere Größen per Sonderabnahme möglich!)

Lieferumfang:

- 4x Alufelge
- 4x ATS-Nabendeckel
- 16x Radschrauben
- 1x TÜV-Gutachten

Art.-Nr.: 080.ATS.5.5J.25shp (= Felgensatz 5,5x15 mit Einpresstiefe 25mm)

Preis: 1459,-Euro

Preis Radsatz mit Bereifung: auf Anfrage!

080-0004

Räder, Reifen, Radzubehör (Nabenkappen, Zierringe, Distanz- u. Adapterringe etc.)

KTC-Alufelgensatz im „ATS-Classic“-Style 5,5x15 ET34 / (vorne und hinten)



KTC-Felge „Classic“ 5,5x15, ET34, schwarz/poliert

**Eine neu entwickelte Alufelge im klassischen „ATS-Style“, jedoch mit größerer Einpresstiefe!
Deutscher Hersteller („KTC“), top Qualität, mit TÜV-Gutachten!**

Mit Einpresstiefe 34mm ideal bei schwierigen Platzverhältnissen an der Vorderachse.

Passend für VW Käfer, Buggys und Replikas mit entsprechender Radabdeckung.

Maße Felge vorn und hinten: 5,5x15, ET34, Lochkreis 4x130

Mögliche Reifengrößen rundum (abhängig vom Fahrzeugtyp und der Radabdeckung):
165/80R15 // 175/70R15 // 185/65R15 // 185/70R15 // 195/60R15 // 195/65R15 // 205/55R15
(andere Reifengrößen bis zum max. Abrollumfang von 1968mm möglich).

Lieferumfang:

4x Alufelge
4x ATS-Nabendeckel
16x Radschrauben
1x TÜV-Gutachten

Art.-Nr.: 080.KTC.5.5J.34shp

Preis: 1199,-Euro

Preis Radsatz mit Bereifung: auf Anfrage!

080-0005

Räder, Reifen, Radzubehör (Nabenkappen, Zierringe, Distanz- u. Adapterringe etc.)

ATS-Alufelgensatz „Classic“ 7x15 ET16 (vorne und hinten)



ATS-Felge „Classic“ 7x15, ET16, schwarz/poliert

**Eine weitere klassische ATS-Leichtmetallfelge ... nur eine Nummer größer!
Tolle Optik durch breites Tiefbett, H-konform (historisches Zubehör) und mit TÜV-Gutachten!**

Passend für VW Käfer mit verbreiterten Kotflügeln oder Buggys und Replikas mit entsprechender Radabdeckung.

Maße Felge vorn und hinten: 7x15, ET16, Lochkreis 4x130

Mögliche Reifengrößen vorne (abhängig vom Fahrzeugtyp und der Radabdeckung):
195/50R15 // 195/60R15 // 205/50R15 // 205/60R15

Mögliche Reifengrößen hinten (abhängig vom Fahrzeugtyp und der Radabdeckung):
195/60R15 // 205/60R15 // 225/50R15 // 225/60R15 // 225/70R15

Lieferumfang:

4x Alufelge
4x Nabendeckel
16x Radschrauben
1x TÜV-Gutachten

Art.-Nr.: 080.ATS.7J.shp

Preis: 1199,-Euro

Preis Radsatz mit Bereifung: auf Anfrage!

080-0006

Räder, Reifen, Radzubehör (Nabenkappen, Zierringe, Distanz- u. Adapterringe etc.)

ATS-Alufelgensatz „Classic“ 5,5x15 ET25 vorne und 7x15 ET16 hinten



ATS-Felge „Classic“ 5,5x15, ET25, schwarz/poliert ATS-Felge „Classic“ 7x15, ET16, schwarz/poliert

**Schmalere Felgen vorn, breitere hinten – eine zeitgenössische Felgenkombination der 80er Jahre!
Ideal für dezentes Tuning am VW Käfer und für VW Buggys mit eher schmaler Karosserie!
Mit TÜV-Gutachten!**

Passend für VW Käfer mit verbreiterten Kotflügeln hinten oder VW Buggy-Modellen wie z.B. den Manx, den HAZ, Empi-Imp, Ruska und diverse englische und schwedische Nachbauten vom Manx!

Maße Felge vorn: 5,5x15, ET25, Lochkreis 4x130

Maße Felge hinten: 7x15, ET16, Lochkreis 4x130

Bei extrem schmalen Buggys kann vorne auch die Felge KTC mit Einpresstiefe 34mm montiert werden (s. auch Seite 080-0004)! Ein entsprechendes Angebot in Kombination mit der 7x15 ATS-Felge hinten können wir Ihnen auf Anfrage gerne erstellen. Für diese Kombination gibt es natürlich auch ein TÜV-Gutachten!

Mögliche Reifengrößen vorne (abhängig vom Fahrzeugtyp und der Radabdeckung):

165/80R15 // 175/70R15 // 185/65R15 // 185/70R15 // 195/60R15

Mögliche Reifengrößen hinten (abhängig vom Fahrzeugtyp und der Radabdeckung):

195/60R15 // 205/60R15 // 225/50R15 // 225/60R15 // 225/70R15

Lieferumfang:

2x Alufelge vorn 5,5x15 ET25

2x Felge hinten 7x15 ET16

4x Nabendeckel

16x Radschrauben

1x TÜV-Gutachten

Art.-Nr.: 080.ATS.5.5J.25.7J.shp

Preis: 1329,-Euro

Preis Radsatz mit Bereifung: auf Anfrage!

080-0007

Räder, Reifen, Radzubehör (Nabenkappen, Zierringe, Distanz- u. Adapterringe etc.)

ATS-Alufelgensatz „Classic“ 7x15 ET16 vorne / 9x15 ET-19 hinten



ATS-Felge „Classic“ 7x15, ET16, schwarz/poliert

ATS-Felge „Classic“ 9x15, ET-19, schwarz/poliert

Die breiteste ATS-Classic-Kombination! Extremes Tiefbett, super Optik, natürlich auch in Spitzenqualität und H-konform! Mit TÜV-Gutachten!

Passend für VW Käfer mit verbreiterten Kotflügeln oder Buggys und Replikas mit entsprechender Radabdeckung.

Maße Felge vorn: 7x15, ET16, Lochkreis 4x130

Maße Felge hinten: 9x15, ET-19, Lochkreis 4x130

Mögliche Reifengrößen vorne (abhängig vom Fahrzeugtyp und der Radabdeckung):

195/50R15 // 195/60R15 // 205/50R15 // 205/60R15 // 225/50R15

Mögliche Reifengrößen hinten (abhängig vom Fahrzeugtyp und der Radabdeckung):

225/50R15 // 225/60R15 // 225/70R15 // 255/60R15 // 275/60R15 // 295/50R15

Lieferumfang:

2x Alufelge vorn 7x15 ET16

2x Felge hinten 9x15 ET-19

4x Nabendeckel

16x Radschrauben

1x TÜV-Gutachten

Art.-Nr.: 080.ATS.7J.9J.shp

Preis: 1399,-Euro

Preis Radsatz mit Bereifung: auf Anfrage!



Deserter GT - Buggy mit ATS Classic-Radsatz 7x15 vorne / 9x15 hinten

080-0008

Räder, Reifen, Radzubehör (Nabenkappen, Zierringe, Distanz- u. Adapterringe etc.)

Maxilite-Alufelgensatz MX in 6x15“ und 7x15“ vorne und 8x15“ hinten



Maxilite-Felge „MX“ 7x15, vollpoliert

Maxilite-Felge „MX“ 8x15, vollpoliert

Adapter/Distanzringsystem

Exklusive Alufelgen im Porsche-Style für ihren VW Käfer, VW Buggy oder Replikas auf Käfer-Basis!

Dieser Felgensatz wird mit einem speziellen Distanzringsystem geliefert (=> eff. Einpresstiefe dadurch variabel) und paßt an Fahrzeuge mit Porsche-Radlochkreis 5x130. Dazu passende VW Käfer Bremsen-Umrüstteile (Bremscheiben und –Trommeln mit LK 5x130) können Sie bei Bedarf auch von uns beziehen

Ausführungen:

- schwarzer Stern / silbernes Felgenbett
- schwarzer Stern mit polierter Oberfläche / poliertes Felgenbett
- komplett hochglanzpoliert (wie abgebildet)

Maße Felge vorn: 6x15 oder 7x15

Maße Felge hinten: 8x15

Lochkreis 5x130 (für Porsche-Modelle bzw. VW Käfer/Buggy/Replika mit Umrüstsatz

Lieferumfang:

- 4x Alu-Felgen (2x 6x15 oder 2x 7x15 für vorne und 2x 8x15 für hinten)
- 4x verchromte Nabenkappen mit Emblem
- 1x spezieller Distanzringsatz für Vorder- und Hinterachse
- 1x Rad-Schraubensatz
- 2x Teilegutachten (1x für die Felgen und 1x für das Distanzringsystem).

Mögliche Reifengrößen vorne (abhängig vom Fahrzeugtyp und der Radabdeckung):

195/50R15 // 195/60R15 // 205/50R15 // 205/60R15 // 225/50R15

Mögliche Reifengrößen hinten (abhängig vom Fahrzeugtyp und der Radabdeckung):

225/50R15 // 225/60R15 // 225/70R15 // 255/60R15 // 275/60R15 // 295/50R15

Art.-Nr.: 080.MAX.MX

Preis je nach gewünschter Felgensternausführung: ab 1790,-Euro

Preis Radsatz mit Bereifung: auf Anfrage!

080-0009

Räder, Reifen, Radzubehör (Nabenkappen, Zierringe, Distanz- u. Adapterringe etc.)

Maxilite-Alufelgensatz „Babyfuchs-Style“ in 5,5x15“ ET 35 (vorne und hinten)



Maxilite-Felge „Babyfuchs-Style“, silber



Maxilite-Felge „Babyfuchs-Style“, schwarz



mit Radschraubensatz (16 Stk.)

Klassischer Alufelgen-Satz „Babyfuchs - Style“ (siehe Fotos), passend für VW Käfer, VW Karmann-Ghia, VW 1500/1600, VW 411/412 und VW Porsche. Mit TÜV-Gutachten!

Ausführung:

silber / poliert oder schwarz / poliert (siehe Fotos)

Maße Felge vorn und hinten: 5,5x15, ET35, Lochkreis 4x130

Passend für folgende Fahrzeuge (nur mit Lochkreis 4x130): VW Käfer / Karmann-Ghia / Buggys und -Replikas / VW 1500/1600 (Typ3) / VW 411 / 412 (Typ4) und VW Porsche 914

Lieferumfang:

4x Alu-Felgen

4x Nabenkappen

1x Rad-Schraubensatz (schwarz phosphatiert), inkl. hochwertigem Chromkappensatz

1x Teilegutachten für alle oben angegebenen Fahrzeugen

Mögliche Reifengrößen vorne und hinten (abhängig vom Fahrzeugtyp und der Radabdeckung):

165/80R15 // 175/70R15 // 185/65R15 (Eintragung nur über uns) // 185/70R15 // 195/60R15 // 195/65R15

Art.-Nr.: 080.MAX.BF

Preis: 1199,-Euro

Preis Radsatz mit Bereifung: auf Anfrage!

080-0010

Räder, Reifen, Radzubehör (Nabenkappen, Zierringe, Distanz- u. Adapterringe etc.)

Maxilite-Alufelgensatz „8-Spoke“ in 5,5x15“ ET 25 (vorne und hinten)



Maxilite-Felge „8-Spoke“



silberner Felgenstern / Horn poliert



mit Radschraubensatz (16 Stk.)

Exklusiver Alufelgen-Satz „8-Spoke“, silber / Horn poliert (siehe Fotos), passend für VW Käfer, VW Karmann-Ghia, VW 1500/1600, VW 411/412 und VW Porsche. Mit TÜV-Gutachten!

Ausführung:

silber / Horn poliert (siehe Fotos)

Maße Felge vorn und hinten: 5,5x15, ET25, Lochkreis 4x130

Passend für folgende Fahrzeuge (nur mit Lochkreis 4x130): VW Käfer / Karmann-Ghia / Buggys und -Replikas / VW 1500/1600 (Typ3) / VW 411 / 412 (Typ4) und VW Porsche 914

Lieferumfang:

4x Alu-Felgen

4x Nabenkappen

1x Rad-Schraubensatz

1x Teilegutachten für alle oben angegebenen Fahrzeuge

Mögliche Reifengrößen vorne und hinten (abhängig vom Fahrzeugtyp und der Radabdeckung):

165/80R15 // 175/70R15 // 185/65R15 (Eintragung nur über uns) // 185/70R15 // 195/60R15 // 195/65R15

Art.-Nr.: 080.MAX.8SPK

Preis: 899,-Euro

Preis Radsatz mit Bereifung: auf Anfrage!

080-0011

Räder, Reifen, Radzubehör (Nabenkappen, Zierringe, Distanz- u. Adapterringe etc.)

Maxilite-Sportstahlfelgensatz im Seriendesign („Radkappenfelge“) in 5,5x15“ ET 25 (vorne und hinten)



Maxilite- Sportstahlfelge 5,5x15 ET25



Radschrauben



fertig montierter Radsatz mit orig. Radkappen

Sportstahlfelgen im Seriendesign (Größe 5,5x15 ET25) für die Verwendung mit der originalen Radkappe, passend für VW Käfer, VW Karmann-Ghia, VW 1500/1600, VW 411/412, VW Porsche, sowie andere VW Oldtimer, Replikas oder Buggys mit Radlochkreis 4x130. Mit TÜV-Gutachten!

Ausführung:

Stahlfelge, Front silber lackiert (siehe Fotos)

Max. Radlast: 500kg (=> max. Achslast: 1000kg)

Maße Felge vorn und hinten: 5,5x15, ET25, Lochkreis 4x130

Passend für folgende Fahrzeuge (nur mit Lochkreis 4x130): VW Käfer / Karmann-Ghia / Buggys und -Replikas / VW 1500/1600 (Typ3) / VW 411 / 412 (Typ4) und VW Porsche 914

Lieferumfang:

4x Sport-Stahlfelgen

1x Satz Radschrauben (16 Stück)

1x TÜV-Gutachten

Mögliche Reifengrößen vorne und hinten (abhängig vom Fahrzeugtyp und der Radabdeckung):

165/80R15 // 175/70R15 // 185/65R15 (Eintragung nur über uns) // 185/70R15 // 195/60R15 // 195/65R15

Art.-Nr.: 080.MAX.SSF.ET25

Preis: 459,-Euro

Preis Radsatz mit Bereifung: auf Anfrage!

080-0012

Räder, Reifen, Radzubehör (Nabenkappen, Zierringe, Distanz- u. Adapterringe etc.)

Maxilite- Sportstahlfelgensatz im Seriendesign („Radkappenfelge“) in 5,5x15“ ET 34 (vorne und hinten)



Maxilite- Sportstahlfelge 5,5x15 ET34



Radschrauben



fertig montierter Radsatz mit orig. Radkappen

Sportstahlfelgen im Seriendesign (Größe 5,5x15 ET34) für die Verwendung mit der originalen Radkappe, passend für VW Käfer, VW Karmann-Ghia, VW 1500/1600, VW 411/412, VW Porsche, sowie andere VW Oldtimer, Replikas oder Buggys mit Radlochkreis 4x130. Mit TÜV-Gutachten!

Ausführung:

Stahlfelge, Front silber lackiert (siehe Fotos)

Max. Radlast: 500kg (=> max. Achslast: 1000kg)

Maße Felge vorn und hinten: 5,5x15, ET34, Lochkreis 4x130

Passend für folgende Fahrzeuge (nur mit Lochkreis 4x130): VW Käfer / Karmann-Ghia / Buggys und -Replikas / VW 1500/1600 (Typ3) / VW 411 / 412 (Typ4) und VW Porsche 914

Lieferumfang:

4x Sport-Stahlfelgen

1x Satz Radschrauben (16 Stück)

1x TÜV-Gutachten

Mögliche Reifengrößen vorne und hinten (abhängig vom Fahrzeugtyp und der Radabdeckung):

165/80R15 // 175/70R15 // 185/65R15 (Eintragung nur über uns) // 185/70R15 // 195/60R15 // 195/65R15

Art.-Nr.: 080.MAX.SSF.ET34

Preis: 459,-Euro

Preis Radsatz mit Bereifung: auf Anfrage!

080-0013

Räder, Reifen, Radzubehör (Nabenkappen, Zierringe, Distanz- u. Adapterringe etc.)

Maxilite-Sportstahlfelgensatz im Seriendesign in 5,5x16“ ET 20 für LK5x205 (vorne und hinten)



Maxilite- Sportstahlfelge 5,5x16 ET20 LK 5x205

Sportstahlfelgen im Seriendesign (Größe 5,5x16 ET20) für die Verwendung mit der originalen Radkappe, passend für VW Käfer, VW Karmann-Ghia, VW 1500/1600, sowie andere VW Oldtimer, Replikas oder Buggys mit Radlochkreis 5x205. Mit TÜV-Gutachten!

Ausführung:

Stahlfelge, Front silber lackiert (siehe Fotos)
Max. Radlast: 430kg (=> max. Achslast: 860kg)

Maße Felge vorn und hinten: 5,5x16, ET20, Lochkreis 5x205

Passend für folgende Fahrzeuge (nur mit Lochkreis 5x205): VW Käfer / Karmann-Ghia / Buggys und -Replikas / VW 1500/1600 (Typ3)

Lieferumfang:

4x Sport-Stahlfelgen
1x TÜV-Gutachten

Mögliche Reifengrößen vorne und hinten (abhängig vom Fahrzeugtyp und der Radabdeckung):

185/60R16 // 195/60R16 // oder Diagonalreifen in 5,00x16 bzw 5,25x16
(andere Reifengrößen bis zum max. Abrollumfang von max.1930mm möglich).

Art.-Nr.: 080.MAX.SSF.5x205.ET20

Preis: 880,-Euro

optional:

Radschraubensatz (25 Stück)

Art.-Nr.: 080.MAX.SSF.5x205.Radschrauben

Preis: 99,-Euro

Klemmfedernsatz zur Befestigung der orig. Radkappen

Art.-Nr.: 080.MAX.SSF.5x205.Klemmfedern

Preis: 29,90Euro

Preis Radsatz mit Bereifung: auf Anfrage!

080-0014

Räder, Reifen, Radzubehör (Nabenkappen, Zierringe, Distanz- u. Adapterringe etc.)

Schmidt-Alufelgensätze

Einer der exklusivsten Alurad-Hersteller! Deutsches „Know-How“, beste Qualität, Sonderanfertigungen nach Kundenwunsch möglich! Mit TÜV-Gutachten!

Schmidt –TH-Line



Schmidt Alufelge TH-Line in 15“



Schmidt-Alufelge TH-Line in 18“

Für VW Käfer, -Buggys / -Replikas. Hochglanzpoliertes Finish, 3-teiliger Aufbau! Mit TÜV-Gutachten!
In 15-Zoll und 18-Zoll lieferbar! Sonderanfertigungen möglich! Wir beraten sie dazu sehr gerne!

Art.-Nr.: 080.STH.hgp.15 / 18

Preise auf Anfrage!

Schmidt –XS5-Line



Schmidt Alufelge XS5, Größe: 8,5x20“



Schmidt-Alufelge XS5, Größe: 10,5x20“

Unser exklusivster und größter Alufelgensatz (20-Zoll) für VW Käfer, VW Buggys oder Replikas.
Dieser Felgensatz wird mit einem speziellen Rad-Adaptersystem geliefert. **Mit TÜV-Gutachten!**

Ausführungen:

- Gloss-Black (schwarzer Stern / mit polierter Edelstahlblende auf dem äußeren Felgenhorn
- HighGloss-Silver (silberner Stern / mit polierter Edelstahlblende auf dem äußeren Felgenhorn
- Ceramic-White (weißer Stern / mit polierter Edelstahlblende auf dem äußeren Felgenhorn

Maße Felge vorn: 8,5x20 (Stern „Konkav“), hinten: 10,5x20 (Stern „Deep-Konkav“)
Mit Lochkreisadaptersystem!

Art.-Nr.: 080.SXS5.20

Preise auf Anfrage!

080-0015

Räder, Reifen, Radzubehör (Nabenkappen, Zierringe, Distanz- u. Adapterringe etc.)

Distanzringe und Adaptersysteme



Distanzringe / Adapterplattensysteme

Zur Anpassung der Räder an ihr Fahrzeug bieten wir Ihnen Distanzringe und auch Adaptersysteme an. Distanzringe verbreitern die Spur und - wie der Name sagt – ermöglichen es, das Rad von anderen Fahrwerksteile oder auch der Karosserie „zu distanzieren“, falls es zu Engstellen kommt. Adaptersysteme ermöglichen es verschiedene Radlochkreise zu kombinieren. Wenn Sie z.B. eine Felge mit Radlochkreis 5x130 auf Ihrem VW Buggy fahren möchten, benötigen Sie einen Adaptersystem LK 4x130 auf 5x130. Wir bieten Adaptersysteme für den Serien-Radlochkreis des VW Käfer 4x130 auf folgende Lochkreise an:

4x100 // 4x108 // 5x100 // 5x112 // 5x130

Bei der Verwendung von Distanzringen oder Adaptersystemen ist immer auf die maximal zulässige Spuränderung zu achten. Da beim VW Käfer-Fahrgestell extreme Einpresstiefen über die Jahre bereits geprüft wurden, gibt es hier aber selten Probleme bei der TÜV-Abnahme. **Wir beraten Sie dazu sehr gerne!**

Nabenkappen:



Nabenkappen für Lemmerz-SprintStar-Felgen



Nabenkappen für Maxilite-Felgen

Für folgende Stahl und Aluräder können wir Nabenkappen liefern:

Stahlräder:

- Südrad, KPZ (Kronprinz), Mangels (Felgen im Originaldesign)
- Lemmerz-SprintStar
- Mangels-Chromfelgen „Triangulo“ und „Modular“

Aluräder:

- ATS
- Fuchs / Maxilite / Porsche
- Schmidt / Revolution

Weitere Information, Fotos und Preise auf Anfrage!

080-0016

Räder, Reifen, Radzubehör (Nabenkappen, Zierringe, Distanz- u. Adapterringe etc.)

Abdeckkappen für Radschrauben oder Radmuttern



Chromcaps (Abbildung ähnlich)

Zur Abdeckung von Radmuttern oder Radschrauben. Material: Kunststoff, mit Chrom-Optik.
Kappen werden einfach über die Radmuttern oder .Schrauben gesteckt.
Liefermenge: 20 Stück pro Set

Chromcaps Set, 17mm

Art.-Nr.: 080.CC.17

Preis/Set: 19,90Euro

Chromcaps Set, 19mm

Art.-Nr.: 080.CC.19

Preis/Set: 19,90Euro

Felgenzierringe



Felgenzierringe, aus Edelstahl

Hochwertige Felgenzierringe aus Edelstahl (Chrom-Nickel-Stahl), hochglanzpoliert. Die Ringe gibt es für Serienstahlfelgen in 4cm Breite, sowie für Sportfelgen in der Breite 6,0 und 7,5cm. Sollten Sie 4 Ringe benötigen können wir Ihnen auf Anfrage einen günstigen Set-Preis anbieten.

Edelstahl-Felgenzierring, Breite 4cm

Art.-Nr.: 080.RZ.40

Preis/Stück: 19,-Euro

Edelstahl-Felgenzierring, Breite 6cm

Art.-Nr.: 080.RZ.60

Preis/Stück: 29,-Euro

Edelstahl-Felgenzierring, Breite 7,5cm

Art.-Nr.: 080.RZ.75

Preis/Stück: 29,-Euro

080-0017

Räder, Reifen, Radzubehör (Nabenkappen, Zierringe, Distanz- u. Adapterringe etc.)

Radschrauben / Radmuttern



Radschrauben / Radmuttern

Wir können Ihnen Radmuttern und Radschrauben in jeglicher Form und Größe anbieten!

Für Anfragen wenden Sie sich bitte an unseren Kfz-Meisterservice!

Art.-Nr.: 080.Radfest

Preise: auf Anfrage!

090-0001

Überrollbügel, sonstige Schutzbügel, Sicherheitsgurte

VW Käfer, Buggy- oder Replika-Überrollbügel, gebraucht:



Überrollbügel, gebraucht

Von Zeit zu Zeit haben wir aus Altfahrzeugzerlegungen gebrauchte Überrollbügel in diversen Ausführungen im Angebot. Bei Bedarf schreiben Sie uns bitte eine Mail unter Angabe Ihres Buggy-Modells. Wir bieten diese Gebrauchtteile je nach Ausführung und Zustand im Preisbereich von 250,-Euro bis ca. 450,-Euro an.

Art.-Nr.: 090.gbr.ÜB

Preis: ab 250,-Euro (je nach Modell und Zustand)

VW Käfer, Buggy- oder Replika-Überrollbügel, neu:

VW Buggy Überrollbügel-Kit, universal, neu:

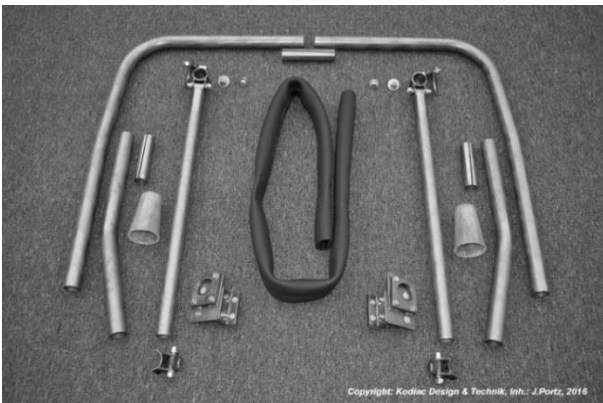

Überrollbügel-Kit, Art.-Nr.: 090.UBK.001

Da die meisten VW Buggys und Replikas über keinen bzw. nur einen unzureichenden Überschlagschutz verfügen, haben wir uns entschlossen, diesen universell einsetzbaren Überrollbügel in Kooperation mit einem bekannten Rennsportspezialisten zu konstruieren. Aufgrund seiner Konstruktion (Höhe und Breite wird individuell angepaßt) kann der Bügel in alle VW Buggy-Modelle eingebaut werden. Der Bausatz besteht aus einem 4-teiligen Hauptbügel mit stabilen Heck-Stützstreben (alles aus Spezialstahl hergestellt), FIA-Schellen, Bodenverstärkungen, Polstermaterial und Verkleidungsteilen. Im Gegensatz zu den früher üblichen "Show-Bügeln" bietet unser Überrollbügel einen echten Schutz, da er 4-fach direkt am Chassis und nicht nur an der Kunststoff-Karosserie befestigt wird.

Durch die stabile Konstruktion ist es nach Absprache mit dem TÜV auch möglich, einen oberen Gurtpunkt zu integrieren, um vorne vernünftige 3-Punkt-Automatikgurte im Fahrzeug einbauen zu können.

Unser Überrollbügel-Bausatz kann auch in diverse Replicas und Kit-Cars auf VW Käfer-Basis eingebaut werden.

Art.-Nr.: 090.UBK.001

Preis: 999,-Euro

090-0002

Überrollbügel, sonstige Schutzbügel, Sicherheitsgurte

Motorschutzbügel:

Bei freiliegendem Motor ist es vorgeschrieben, einen Motorschutzbügel anzubauen. Dieser dient nicht nur als Aufprallschutz, sondern auch als Fußgängerschutz vor drehenden bzw. heißen Motorteilen. Wir bieten dafür einen stabilen Schutzbügel aus Stahl an. Der Bügel wird oben an den hinteren Stoßdämpferbefestigungen und unten an den Getriebehalterschrauben befestigt. Er wird „geteilt“ geliefert, siehe Fotos (nur bei Versand!).

Motorschutzbügel „Universal“

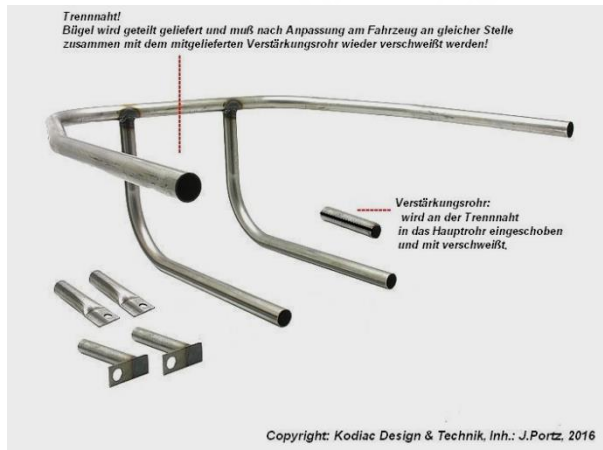

Motorschutzbügel, Art.-Nr.: 090.MSB.001

Stahl, unlackiert, inkl. Anbausatz.

Art.-Nr.: 090.MSB.001

Preis: 199,-Euro

Motorschutzbügel „Spezial“, inkl. verstärkter Getriebehalterung



Motorschutzbügel „Spezial“ z.B. am Apal-Buggy



Motorschutzbügel „Spezial“, Art.-Nr.: 090.MSB.002

Dieser Motorschutzbügel ist eine Spezialanfertigung speziell für Fahrzeuge mit Fächerkrümmer-Sportauspuffanlage. Die Unterzüge sind etwas tiefer und anders gebogen. Bodenfreiheit ist trotzdem mehr als ausreichend vorhanden. Die Unterzüge werden hier auch nicht mehr mit den Getriebehalterschrauben zusammen am Chassis angeschraubt, sondern mit einem speziellen Zusatzhalter. Dies ermöglicht auch jederzeit einen völlig unkomplizierten Motorausbau. Lieferumfang: Motorschutzbügel „Spezial“, Getriebehalter HD, Getriebehalter hinten, Schraubensatz.

Art.-Nr.: 090.MSB.002 (unlackiert)

Preis: 499,-Euro

Auf Anfrage liefern wir diesen Bügel auch lackiert oder gepulvert!

090-0003

Überrollbügel, sonstige Schutzbügel, Sicherheitsgurte
Motorschutzbügel, Art.-Nr.: 090.MSB.002

Frontschutzbügel:

Den Anbau eines Frontschutzbügels sollte man besser vorab mit dem TÜV abklären. Wegen der aktuellen STVZO ist ein Anbau nicht mehr ohne weiteres möglich (Fußgängeraufprallschutz). Bitte erkundigen Sie sich vor dem Kauf bei Ihrem zuständigen TÜV.

Frontschutzbügel „Spezial“



Frontschutzbügel, Art.-Nr.: 090.FSB.001

Der von uns angebotene Frontschutzbügel wird unten an der Vorderachsbefestigung mit einem Spezialhalter befestigt und oben links und rechts mit 2 mitgelieferten Haltern am oberen Vorderachstrohr.
Lieferumfang: Frontschutzbügel „Spezial“, 1x Halter unten, 2x Halterung oben, Schraubensatz.

Art.-Nr.: 090.FSB.001

Preis: 399,-Euro

weitere Frontschutzbügelmodelle folgen!

090-0004

Überrollbügel, sonstige Schutzbügel, Sicherheitsgurte

Sicherheitsgurte:

Wir bieten Sicherheitsgurte von deutschen Herstellern an. Diese haben ausnahmslos neuste Prüfzeichen und werden problemlos vom TÜV akzeptiert. Um den Gurt optimal an die verschiedenen Fahrzeugtypen anzupassen gibt es diverse Zubehörteile. Sie können zwischen Dreipunktgurten, Beckengurten und Hosenträgergurten wählen.

Standard-Gurte (2-Punkt oder 3-Punkt-Befestigung)



3-Punkt-Automatikgurt



2-Punkt-Statikgurt



2-Punkt-Statik- & Automatikgurte



mit Laschen, Seil- oder Bandschloß

Die von uns angebotenen Standardgurte werden von einem renommierten Fachbetrieb in Deutschland gefertigt. Selbstverständlich verfügen alle Gurte und Zubehörteile über eine Prüfnummer und werden problemlos zugelassen. Wir bieten Ihnen 2- und 3-Punktgurte an. Alle Gurte können mit diversen Zubehörteilen ideal an jeden Buggy oder jede Replika angepaßt werden. Standardmäßig liefern wir die Gurte mit Bandschloß. Andere Gurtschloßarten bzw. diverse Längen der Gurtschlösser sind bei Bedarf lieferbar. Wir beraten Sie dazu sehr gerne!

Bitte geben Sie bei Ihrer Bestellung den Fahrzeugtyp an!

2-Punkt-Statikgurt („Beckengurt“)

Art.-Nr.: 090.2PS.001

Preis: 79,-Euro/Stück

2-Punkt-Automatikgurt („Beckengurt“)

Art.-Nr.: 090.2PA.001

Preis: 99,-Euro/Stück

3-Punkt-Automatikgurt

Art.-Nr.: 090.3PA.001

Preis: 109,-Euro/Stück

Andere Gurtschlösser bzw. andere Gurtschloßlängen auf Anfrage!

090-0005

Überrollbügel, sonstige Schutzbügel, Sicherheitsgurte

Hosenträgergurte



Hosenträgergurte eignen sich nur für reine 2-Sitzer-Fahrzeuge, da die hinteren Sitze nicht mehr genutzt werden dürfen und vom TÜV „gestrichen“ d.h. ausgetragen werden; Ausnahme: Sie haben vorne zusätzlich einen Standardgurt montiert und können den oder die nach hinten führenden Zuggurt(e) des Hosenträgergurtes bei Nutzung der Fondsitze abklemmen. Wir bieten Ihnen Hosenträgergurtsysteme von Schroth an.

Schroth 3-Punkt-Hosenträgergurt, Rallye 3asm (Statikausführung), Farbe: schwarz oder silber

Art.-Nr.: 090.3PHS.001/Stück (bitte angeben: linke oder rechte Ausführung)

Preis: folgt

Schroth 3-Punkt-Hosenträgergurt, asm autocontrol II (Automatikausführung, Farbe: schwarz oder silber

Art.-Nr.: 090.3PHA.001 (bitte angeben: linke oder rechte Ausführung)

Preis: folgt

Andere Gurt-Ausführungen oder Gurtbandfarben auf Anfrage!